

ΣΕ ΔΥΣΚΟΛΗ ΚΑΜΠΗ ΟΙ ΑΓΡΟΤΕΣ



**ΕΝΑ ΜΕΤΑ ΤΟ ΑΛΛΟ
ΤΑ ΧΤΥΠΗΜΑΤΑ**

Σελ. 8



Η Νεοκλασική Αγορά αφημένη βορά στον χρόνο

Ένα από τα παλαιότερα κτήρια του Άργους απαξιώνεται μέρα με την μέρα

Σελ. 3

ΑΝΑΓΝΩΣΤΗΣ

ΠΕΛΟΠΟΝΝΗΣΟΥ

Εβδομαδιαία εφημερίδα • Πέμπτη 21.10.2021 • www.anagnostis.org • anagnostispe@hotmail.com • Έτος 25ο • Αρ. φύλλου 1144 • ΕΥΡΩ 2,00

Λεφτά για δρόμους



Χρήματα κυρίως για την βελτίωση δύο βασικών δρόμων διατίθενται από την Περιφέρεια Πελοποννήσου. Για τους αγροτικούς δρόμους όμως είναι το ζητούμενο, αν θα βελτιωθούν ή αν συνεχίσουν να μοιάζουν με την μορφολογία του Άρη. Σελ. 3

Διαδικτυακό αφιέρωμα στον Σαρλ Μπωντλαίρ



Με αφορμή το γεγονός της συμπλήρωσης 200 ετών από τη γέννηση του Charles Baudelaire, ο Σύνδεσμος Φιλολόγων Αργολίδας διοργανώνει διαδικτυακό αφιέρωμα στον μεγάλο Γάλλο ποιητή. Σελ. 14

» ΔΙΟΛΙΤΣΗΣ - ΚΑΧΡΙΜΑΝΗΣ ΕΞΗΓΟΥΝ ΠΩΣ ΓΕΜΙΣΕ ΞΑΝΑ ΝΕΡΟ Η ΠΗΓΗ ΚΑΙ ΠΩΣ ΑΝΤΙΜΕΤΩΠΙΣΑΝ ΤΗΝ ΛΕΙΨΥΔΡΙΑ ΣΤΙΣ ΠΟΛΕΙΣ ΤΟΥΣ

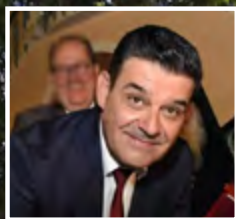

Τί συνέβη και ήρθαν τα πάνω - κάτω και «ζωντάνεψε» η Λέρνη με αποτέλεσμα πλέον στο δίκτυο του Άργους και του Ναυπλίου να τρέχει νερό από την πηγή, μετά από μια μακρά περίοδο που η στάθμη ήταν πολύ χαμηλά και ουσιαστικά η άντληση ήταν απαγορευτική; Ο ΑΝΑΓΝΩΣΤΗΣ ΠΕΛΟΠΟΝΝΗΣΟΥ απευθύνθηκε στους προέδρους των δύο ΔΕΥΑ Πέτρο Διολίτση και Γιώργο Καχριμάνη αναζητώντας απαντήσεις για την ενημέρωση του κόσμου, τόσο για την ξαφνική αυτή αλλαγή της στάθμης του νερού στην πηγή, όσο και για τον τρόπο που αντιμετώπισε η κάθε ΔΕΥΑ από την πλευρά της, το πρόβλημα της ύδρευσης.

Σελ. 11

ΠΩΣ ΖΩΝΤΑΝΕΨΕ Η ΛΕΡΝΗ



Η ταρίχευση του Καποδίστρια και το πρώτο φαρμακείο στο Ναύπλιο

Εσφαλμένη πληροφόρηση της επιγραφής που εντοιχίσθηκε

Σελ. 4,5

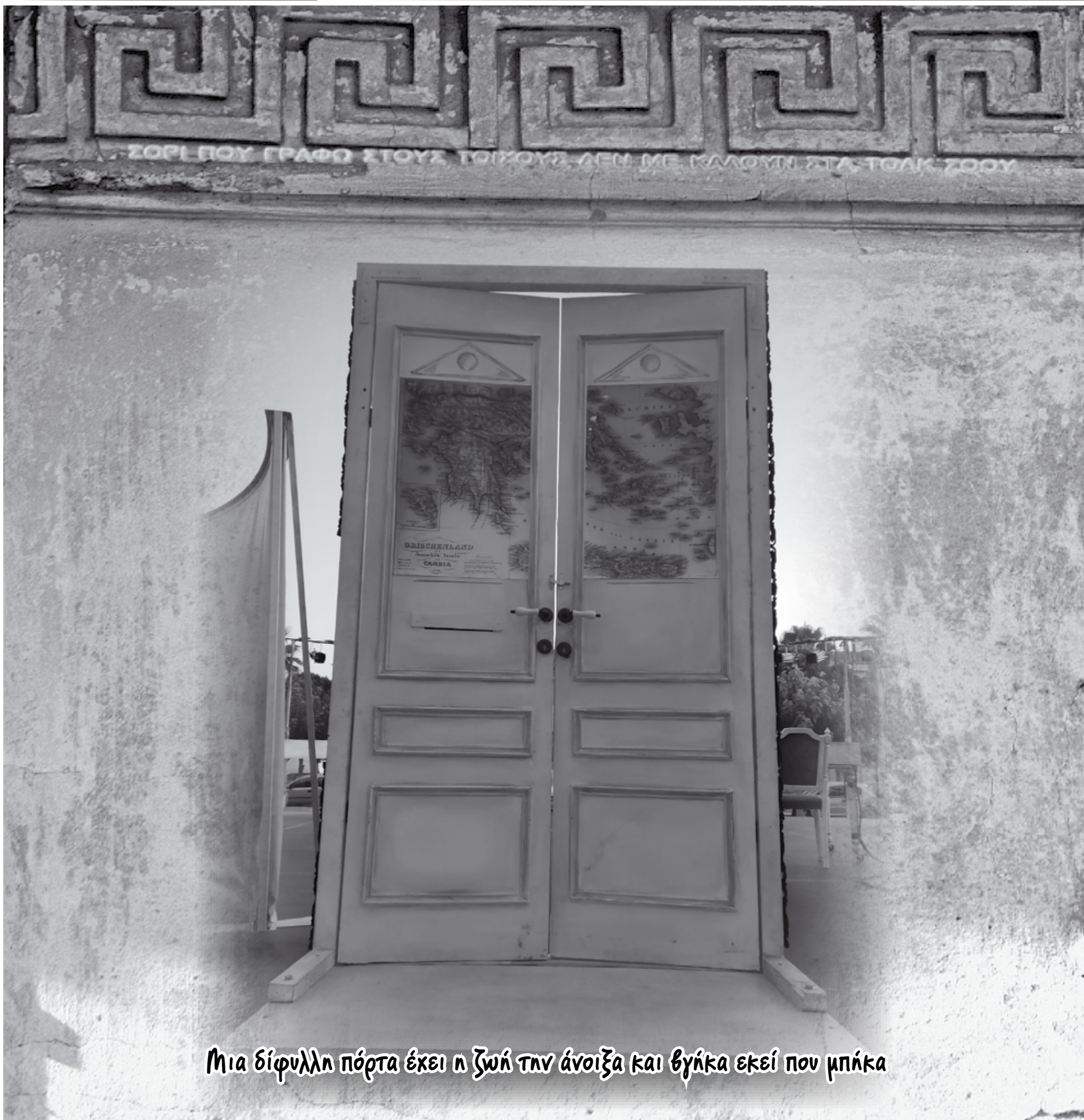

Μια δίφυλλη πόρτα έχει η ζωή την άνοιξη και βγίκα εκεί που μπήκα

Ταυτότητα

ΑΝΑΓΝΩΣΤΗΣ ΠΕΛΟΠΟΝΝΗΣΟΥ
Εβδομαδιαία Εφημερίδα
Αρ. Σήματος: 159481
Δικαιούχος Σήματος:
Α. ΓΚΑΤΖΙΟΣ Θ. ΝΤΑΝΟΣ ΟΕ
Μέλος Ε.Ι.Ε.Τ.

Κωδ. Εντύπου: 4126

Αριθμός φύλλου: 1144
Ημερομηνία: ΠΕΜΠΤΗ 21.10.2021

Ιδιοκτησία:
Α. ΓΚΑΤΖΙΟΣ Θ. ΝΤΑΝΟΣ ΟΕ

Εκδότης - Δ/ντής:
Άκης Γκάτζιος

Σχεδιασμός: ΕΝΘΕΣΙΣ
Εκτύπωση:
«ΚΑΤΑΓΡΑΜΜΑ» ΚΙΑΤΟ
Διανομή: ΕΛΤΑ, ΤΝΚ
LOGISTICS, ΕΝΘΕΣΙΣ

ΕΔΡΑ: **ΝΑΥΠΛΙΟ**, Βελλίνη 5
Τηλ. 2752 0 22257 Fax. 2752 1 10728

κιν. 697 651 1108, 693 7577471
anagnostispe@hotmail.com
www.anagnostis.org

Τιμή: 2,00 ευρώ
Συνδρομές (με ΦΠΑ): Ετήσια ιδιωτών
45,00 ευρώ, Ετήσια Οργανισμών, ΟΤΑ,
ΝΠΙΔ, ΝΠΔΔ 300,00 ευρώ.

Ετήσια Τραπεζών, φορέων
επιχειρήσεων: 150,00 ευρώ

Τα ενυπόγραφα άρθρα που δημοσιεύονται στον «Αναγνώστη Πελοποννήσου» δεν εκφράζουν υποχρεωτικά τις απόψεις της εφημερίδας. Απαγορεύεται η αναδημοσίευση, η αναπαραγωγή

κειμένων και φωτογραφιών, ολική ή μερική ή περιληπτική, χωρίς την γραπτή άδεια του εκδότη (Ν.2121/1993).

Ευχαριστούμε πολύ τους αρθρογράφους που προσφέρουν αφιλοκερδώς τις εργασίες τους

850.776,13 ευρώ για οδικά έργα στην Αργολίδα

Έβαλε το χέρι στην τσέπη η Περιφέρεια

Μακριά από τις προτάσεις των δημάρχων, για την αγροτική οδοποιία, όπως αυτές τις περιέγραψε γλαφυρά ο Δήμαρχος Άργους Μυκηνών στο συνέδριο της ΚΕΔΕ στην Θεσσαλονίκη, η περιφέρεια Πελοποννήσου συνεχίζει τα έργα οδοποιίας σε κεντρικούς οδικούς άξονες του νομού.

Συμβάσεις έργων στην Αργολίδα συνολικού προϋπολογισμού 850.776,13 ευρώ υπέγραψε ο περιφερειάρχης Πελοποννήσου Παναγιώτης Νίκας το μεσημέρι της Τρίτης 19 Οκτωβρίου, στο διοικητήριο της Περιφερειακής Ενότητας, στο Ναύπλιο.

Συγκεκριμένα, ο περιφερειάρχης -ο οποίος είχε συνεργασία και με τον αντιπεριφερειάρχη Αργολίδας Γιάννη Μαλτέζο, ο οποίος τον ενημέρωσε για την εξέλιξη των υλοποιούμενων έργων- υπέγραψε συμβάσεις που αφορούν σε:

- συντήρηση τμημάτων της εθνικής οδού 70 (Ναύπλιο - Λυγουριό), έργο με προϋπολογισμό 299.831,89 ευρώ

- συντήρηση στο τμήμα Άργος - Κουτσοπόδι της επαρχιακής οδού 7, έργο με προϋπολογισμό 240.955,08 ευρώ

- βελτίωση του δικτύου άρδευσης ΤΟΕΒ Νέας Τίρυνθας, έργο με προϋπολογισμό 109.107,92 ευρώ



- οδοφωτισμό στο τμήμα Λευκάκια - Δρέπανο της επαρχιακής οδού 5, έργο με προϋπολογισμό 188.482,98 ευρώ και τέλος

- προμήθεια ειδών και υλικών Πολιτικής

Προστασίας προϋπολογισμού 12.398,26 ευρώ για την χορήγησή τους σε εθελοντικές οργανώσεις της Π.Ε Αργολίδας.

Σε αντίθεση με την Αργολίδα στην περιοχή

της Κορινθίας προβλέπονται έργα που αφορούν και την αγροτική οδοποιία όπως:

- ανακατασκευή και συντήρηση του αγροτικού οδικού δικτύου των πυρόπληκτων περιοχών Γαλατακίου, Ξυλοκέριζας και Δ.Ε. Σολυγείας, έργο με προϋπολογισμό 370.000 ευρώ

- ανακατασκευή και συντήρηση του αγροτικού οδικού δικτύου των πυρόπληκτων περιοχών Αθίκων και Αγίου Ιωάννη, έργο με προϋπολογισμό 370.000 ευρώ.

Το θέμα της αγροτικής οδοποιίας και γενικότερα των δρόμων της Αργολίδας είναι τεράστιο. Ειδικά πολλοί αγροτικοί δρόμοι «έχουν να δουν άσφαλο» από την εποχή της δεκαετίας του '80 με αποτέλεσμα πλέον να είναι δύσβατοι ακόμα και για αγροτικά μηχανήματα.

Παράλληλα, ενώ βλέπουμε πως προωθείται ο οδοφωτισμός μεταξύ Λευκακίων- Δρεπάνου, δεν βλέπουμε να σχεδιάζεται η δημιουργία κόμβου και η θεραπεία της σύνδεσης που επιχείρησε η προηγούμενη Περιφερειακή αρχή στο σημείο τομής του δρόμου του Δρεπάνου με τον δρόμο Λευκάκια - Τολό. Στο σημείο της τωρινή σύνδεσης δεν έχει προβλεφτεί η κίνηση από Δρέπανο προς Τολό με αποτέλεσμα όλοι οι οδηγοί να παρανομοούν ρισκάροντας να στρίψουν προς αριστερά.

Το νεοκλασικό κτήριο της λαϊκής του Άργους σε εικόνα αποσύνθεσης

Αυτή η εικόνα είναι «το ευχαριστώ» της σχολής απέναντι στον Δήμο;

Όταν πριν μερικά χρόνια ο Δήμαρχος Άργους- Μυκηνών Δημήτρης Καμπόσος «έπαιρνε» την Σχολή τουριστικών Επαγγελματιών σαν αντάλλαγμα για την μη δημιουργία Πανεπιστημιακής σχολής στο Άργος, όλοι πίστευαν πως η ίδια η σχολή θα αξιοποιούσε τις δυνατότητες που της προσέφερε ο Δήμος απλόχερα προκειμένου να αναβαπτιστεί. Μεταξύ των χώρων που της προσέφερε ο Δήμος ήταν και κάποιες αίθουσες στον χώρο της Νεοκλασικής αγοράς προκειμένου να στηθούν τα μαγειρεία της σχολής. Έκτοτε έγιναν προσπάθειες το κτήριο να ενταχθεί στο ΕΣΠΑ, όμως η σημερινή κατάσταση δεν δικαιώνει κανέναν.

Ο περιφερειάρχης Πελοποννήσου Παναγιώτης Νίκας, την Τρίτη 23 Μαρτίου τρέχοντος έτους, πραγματοποίησε υπηρεσιακή σύσκεψη με εκπροσώπους του Δήμου Άργους - Μυκηνών υπό τον δήμαρχο Δημήτρη Καμπόσο.

Αντικείμενο της σύσκεψης αποτέλεσε η προώθηση των θεμάτων ΕΣΠΑ που αφορούν τον εν λόγω δήμο, όπως η δράση της Βιώσιμης Αστικής Ανάπτυξης, ενώ συζητήθηκαν και διάφορα άλλα θέματα.

“Υπήρξε μια δημιουργική συνεργασία των υπηρεσιών της Περιφέρειας με τον δήμαρχο και εκπροσώπους υπηρεσιών του Δήμου Άργους - Μυκηνών για την προώθηση θεμάτων σχετικά με έργα της Βιώσιμης Αστικής Ανάπτυξης (ΒΑΑ)” είχε σημειώσει τότε ο περιφερειάρχης, προσθέτοντας ειδικότερα: “Καταβάλλεται κάθε προσπάθεια για να πετύχει το έργο της ανάπλασης της δημοτικής αγοράς του Άργους, η οποία αποτελεί διατηρητέο μνημείο και σημαντικό στοιχείο της νεοκλασικής αρχιτεκτονικής στη χώρα μας”. Επτά μήνες από την Συνάντηση Καμπόσου Νίκας το κτήριο της νεοκλασικής αγοράς συνεχίζει να υποβαθμίζεται. Η Υποβάθμιση δεν αφορά μόνο το Νότιο Ανατολικό τμήμα του ιστορικού κτηρίου, αλλά και τον χώρο όπου στεγάζεται το κοινωνικό παντοπωλείο του δήμου αλλά και τα μαγειρεία της σχολής. Ειδικό όλη η βορινή πλευρά με την απαράδεκτη εμφάνισή της υποβαθμίζει και τις απέναντι επιχειρήσεις, δίνοντας εικόνα κατάρρευσης.



Εικόνα αποσύνθεσης του κτηρίου της λαϊκής του Άργους σε εικόνα αποσύνθεσης.

Αγγελία για Οδηγούς Βυτιοφόρων

Μεγάλη εταιρεία εμπορίας πετρελαιοειδών προϊόντων, αναζητά να απασχολήσει προσωπικό, με σύμβαση προσωρινής απασχόλησης, για την θέση **Οδηγού Βυτιοφόρου** Υγρών Καυσίμων, στις εξής περιοχές :

- Αλεξανδρούπολη
- Ναύπλιο

Ελάχιστες Απαιτήσεις

1. Απολυτήριο Γυμνασίου
2. Επαγγελματικό Δίπλωμα οδήγησης C1 Κατηγορίας, σε ισχύ
3. Πιστοποιητικό επαγγελματικής ικανότητας για μεταφορά εμπορευμάτων (ΠΕΙ), σε ισχύ
4. Πιστοποιητικό εκπαίδευσης οδηγού για βυτιοφόρα οχήματα (ADR), σε ισχύ μέχρι την 30/4/2022
5. “Λευκό” Ποινικό Μητρώο
6. Εκπληρωμένες στρατιωτικές υποχρεώσεις
7. Αποδεδειγμένη προϋπηρεσία τουλάχιστον ενός (1) έτους ως οδηγός οχήματος C1 κατηγορίας

Επιπλέον προσόντα

1. Θα συνεκτιμηθούν ως επιπλέον προσόντα:
2. Προϋπηρεσία ως οδηγός βυτιοφόρου οχήματος μεταφοράς υγρών καυσίμων.
3. Πιστοποιητικό ηλεκτρονικού ταχογράφου
4. Απολυτήριο Λυκείου / Πτυχίο ΑΤΕΙ Τεχνικής Κατεύθυνσης

Κύρια Καθήκοντα

Φόρτωση, διανομή και παράδοση καυσίμων σε πρατήρια ή λοιπούς πελάτες με βάση τις εταιρικές διαδικασίες και τους κανονισμούς ασφάλειας. Συμμετοχή σε εκπαιδύσεις που αφορούν στο αντικείμενο της εργασίας του και στην εμπέδωση της εταιρικής κουλτούρας.

Παρέχεται ανταγωνιστικός μηνιαίος μισθός.

Οι ενδιαφερόμενοι παρακαλούνται να αποστείλουν το βιογραφικό τους σημείωμα στο e-mail: hmylonopoulou@optimalhrgroup.com, διευκρινίζοντας στο συνοδευτικό σημείωμα τις επιθυμητές περιοχές απασχόλησής τους.

Όλες οι αιτήσεις θεωρούνται εμπιστευτικές και θα τηρηθεί απόλυτη εξεμύθεια κατά τη διαχείρισή τους. Όλα τα άνω αναφερόμενα διπλώματα, πτυχία και πιστοποιητικά να έχουν ημερομηνία έκδοσης πριν την προθεσμία υποβολής των αιτήσεων. Θα κληθούν σε επόμενο στάδιο αξιολόγησης μόνο όσοι υποψήφιοι κριθούν από την εταιρεία ως κατάλληλοι σύμφωνα με τις ελάχιστες απαιτήσεις της θέσης.

Μπορεί το Πράσινο Ταμείο να σώσει τα διατηρητέα του Άργους;

Η κυβέρνηση καλείται να δείξει το σεβασμό που απαιτεί η ιστορία της πόλης



Σε καταγγελία της κυβερνητικής στάσης που μεταθέτει τις ευθύνες και υπόσχεται αορίστως ότι «θα συνδράμει σε κάθε προσπάθεια» για τα τέσσερα διατηρητέα κτήρια του Άργους, προχώρησε ο βουλευτής Γιάννης Γκιόλας, πιέζοντας να δοθεί λύση, με νέα ερώτηση στη βουλή, προς τους υπουργούς Πολιτισμού κ. Μενδώνη και Περιβάλλοντος κ. Σκρέκα.

Επισημαίνει την αγωνιώδη προσπάθεια προβλεπόμενων επιστημόνων, ανθρώπων των τεχνών και του πολιτισμού καθώς και πολιτών του Άργους για την διάσωση των διατηρητέων κτηρίων, ζητώντας από τους αρμόδιους υπουργούς να προβούν σε άμεσες ενέργειες, ώστε τελικά να προστατευθούν και να αποκατασταθούν τα αξιόλογα ιστορικά μνημεία.

Όπως τονίζει, «με την αριθ. Πρωτ. 3185/25-6-2021 αναφορά μου, σας κοινοποίησα σχετικό έγγραφο αίτημα 13 πολιτών του Άργους και 22 προβλεπόμενων επιστημόνων και ατόμων που εντρυφούν στις Τέχνες και τον Πολιτισμό, με το οποίο υποστήριζαν την αναγκαιότητα της διάσωσης των γνωστών κρηυθέντων τεσσάρων κτηρίων της πόλης του Άργους.

Στις απαντήσεις που εδόθησαν από σας γίνεται αναφορά στις Νομοθετικές διατάξεις βάσει των οποίων έχουν χαρακτηρισθεί ως διατηρητέα δύο εξ αυτών των κτηρίων, το επί της οδού Γούναρη 15 φερόμενο ως οικία του στρατηγού Μακρυγιάννη και το κτήριο της οικογενείας Βλάσση στην Πλατεία της Αγίας Αικατερίνης.

Επιπροσθέτως μνημονεύουν τις σχετικές Υπουργικές Αποφάσεις του ΥΠΠΟΑ με τις οποίες η μεν οικία του οπλαρχηγού Δημ. Τσώκρη, που βρίσκεται στην οδό Καρατζά 6 στο Άργος είναι κρηυγμένη ως ιστορικό μνημείο με την Υ.Α. 16307/9-9-1965 με φορέα προστασίας το ΥΠΠΟΑ και το ΥΠΕΝ, η δε οικία Σπυρίδωνα Τρικούπη, επίσης εντός της πόλεως του Άργους είναι κρηυγμένη με την Υ.Α. ΥΠΠΟ/ΔΙΛΑΠ.Γ/6665/300/22-2-1983 ως έργο τέχνης χρίζουσας ειδικής κρατικής προστασίας.

Όσαύτως στις απαντήσεις που εδόθησαν αναφέρονται οι υποχρεώσεις και δυνατότητες των φερόμενων ιδιοκτητών για τη διατήρηση, επισκευή ή αναστήλωση των διατηρητέων κτηρίων, καθώς και η ευχέρεια των ιδίων να απευθύνονται για χρηματοδοτικά προγράμματα σε Τραπεζικά ιδρύματα και στις αρμόδιες υπηρεσίες της Κεντρικής Διοίκησης (Υπουργεία Οικονομικών, Ανάπτυξης και Τουρισμού και στις Περιφέρειες όπου ανήκουν).

Επί του πρακτέου όμως, το μεν Υπουργείο Πολιτισμού καταλήγει επισημαίνον ότι: «Το ΥΠΠΟΑ θα συνδράμει

Η ταρίχευση του Ι.Καποδίστρια

του Χρήστου Πιτερού*

Πρόσφατα δημοσιεύθηκε στην «Καθημερινή» (5 - 10 - 2021) άρθρο από τη δημοσιογράφο Π. Μπουλούτζα με θέμα «Αυτός ανέστησε τον Καποδίστρια! Η ιστορία του πρώτου φαρμακείου της χώρας, το οποίο λεγόταν «Σωτήρ», στο Ναύπλιο - θα γίνει μουσείο». Ο Δήμος Ναυπλιέων και ο Πανελλήνιος Φαρμακευτικός Σύλλογος (Π.Φ.Σ.) στο τέλος του Σεπτεμβρίου 2021 συμφώνησαν καταρχήν, καθώς και την υπογραφή μνημονίου στη συνέχεια, για την ανασύσταση του πρώτου φαρμακείου «Ο Σωτήρ», που ίδρυσε το 1828 - 1829 στο Ναύπλιο ο ιταλικής καταγωγής φαρμακοποιός Β. Βοναφίν και θα λειτουργήσει ως Μουσείο. Το υπό σύσταση πρώτο φαρμακείο - Μουσείο θα στεγασθεί στην πλατεία Τριών Ναυάρχων, στο διώροφο νεοκλασικό κτίριο επί της οδού Βασιλ. Κων/νου, που κτίσθηκε γύρω στα 1880 από το Β. Βοναφίν, στη θέση του παλιότερου κτιρίου με σακνισιά, όπου λειτουργούσε το πρώτο φαρμακείο από το 1828 - 1829.

Το κτίριο αυτό λειτούργησε ως φαρμακείο από το 1828 - 1829 ως το 1972. Για την ανασύσταση και λειτουργία του πρώτου φαρμακείου - Μουσείου ο Δήμος Ναυπλίου θα αναλάβει την αναπαλαίωση και αποκατάσταση του νεοκλασικού κτιρίου, ενώ ο Πανελλήνιος Φαρμακευτικός Σύλλογος (Π.Φ.Σ.) θα εκπονήσει τη μουσειολογική - μουσειογραφική μελέτη, αλλά και τις εργασίες για τη δημιουργία του μουσείου.

Το νεοκλασικό κτίριο περιήλθε στην κυριότητα του Δήμου Ναυπλιέων το 2017 και το κόστος αγοραπωλησίας ανήλθε στο ποσό των 585.000 ευρώ. Το κτίριο αυτό από το 1913 είχε περιέλθει δια διαθήκης της συζύγου - χήρας του Β. Βοναφίν, στην συνιδιοκτησία των τριών ενοριών του Ναυπλίου, Αγίου Νικολάου, Γεννήσεως της Θεοτόκου και Αγίου Γεωργίου. Πρόκειται για μία ευτυχή συ-

γκυρία που είναι αποτέλεσμα της συνεργασίας του Δήμου Ναυπλιέων και του Π.Φ.Σ. με κινητήρια δύναμη το συνεχές και αδιάλειπτο ενδιαφέρον και κινητικότητα των πολιτών του Ναυπλίου που έχουν διαμορφωμένη βαθιά ιστορική συνείδηση για την ιστορία, την προστασία και την ανάδειξη των διαχρονικών μνημείων της μοναδικής αυτής πόλης και πρώτης πρωτεύουσας του Νεοελληνικού Κράτους.

Ως προς το αμφιλεγόμενο πρόβλημα για το που έγινε η ταρίχευση του Ι. Καποδίστρια, αλλά και ποιος τελικά τον ταρίχευσε αποτελεί καθαρά ιστορικό θέμα κι αποτελεί αντικείμενο έρευνας των ιστορικών ερευνητών. Υποθέσεις, εικασίες αλλά και μυθοπλασίες που διαμορφώνονται μέσα στον ιστορικό χρόνο για σημαντικά και καθοριστικής σημασίας ιστορικά πρόσωπα πρέπει να υφίστανται τη βάση της επιστημονικής έρευνας. Κατά τη δολοφονία του Ι. Καποδίστρια περίπου στις 6:30 π.μ. της 27ης Σεπτεμβρίου 1831 η σορός του Κυβερνήτη, όπως προκύπτει από αυτόπτες μάρτυρες, μεταφέρθηκε από τους στρατιώτες του πυροβολικού στο Κυβερνείο ακολουθούμενοι από πλήθος κόσμου. Όπως συγκεκριμένα αναφέρει ο Ν. Α. Ράικος, Ρώσος, στρατιωτικός συνεργάτης του Ι. Καποδίστρια «Υπό τον οίκον του Κυβερνήτου ίστατο ο λόχος του πυροβολικού, ου οι στρατιώται είχαν μεταφέρει τον νεκρόν από του ναού. Η θέα των αιματοφύρτων αυτών στολών που προξενεί θλιβερά εντύπωση, εν τω προθαλάμω και επί της κλίμακας το αίμα «εκάπνιζε» εισέτι».

Την άποψη αυτή την αναφέρει σαφώς και ο Μ. Λαμπρυνίδης στην μοναδική ιστορική διαχρονική μοναδική μελέτη για την πόλη του Ναυπλίου «Ναυπλία 1898, σελ. 292», που αποτελεί την ιστορική «Βίβλο» της πόλης και διαμορφώνει διαχρονικά την ιστορική συνείδηση των κατοίκων. «Ο νεκρός του Ι. Καποδίστρια μετεκομίσθη ευλαβώς εκ του Ναού του Αγίου Σπυρίδωνος εις το Ανάκτορον αυτού, συνοδευόμενος υπό πλήθος λαού

ολοφυρομένου επί τη απωλεία και καταρωμένου τους αυτοουργούς». Μετά από μικρό χρονικό διάστημα το πρωί της 27ης Σεπτεμβρίου, ο Λαμπρυνίδης αναφέρει ότι έγινε νεκροψία υπό των ιατρών Σ. Καρβελά, Δ. Τράιμπερ, Α. Παπαδοπούλου, Βρετού και Ν. Μاراتού, κατά την οποία διαπιστώθηκε το τραύμα στο πίσω μέρος της κεφαλής του Κυβερνήτη από το πυροβόλο όπλο, μπιστόλι και πληγή στη βουβωνική χώρα από το μαχαίρι. Επίσης ο Λαμπρυνίδης αναφέρει συγκεκριμένα «εκεί δε (στο Κυβερνείο) μετά την νεκροψίαν εταριχεύθη υπό του φαρμακοποιού Βονιφατίου Βοναφίν και απετέθη εις την αίθουσαν της υποδοχής». Η ταρίχευση της σορού του Καποδίστρια έγινε κατά την δεύτερη ημέρα 28 Σεπτεμβρίου 1831.

Από τα παραπάνω αναγραφόμενα από τον Λαμπρυνίδη στη «Ναυπλία» όλοι είχαμε μέχρι πρόσφατα αποδεχθεί ότι η ταρίχευση του Καποδίστρια έγινε από τον φαρμακοποιό Β. Βοναφίν. Ωστόσο εδώ πρέπει να επισημάνουμε ότι η ταρίχευση είναι χειρουργική επέμβαση και επιστημονικά δεν αποτελεί αντικείμενο ενός φαρμακοποιού.

Το 1979 ο φαρμακοποιός, ποιητής και λάτρης του Ναυπλίου Θεόδ. Κωστούρος δημοσίευσε τη μυθιστορηματική βιογραφία «Βονιφάτιος Βοναφίν», ο πρώτος φαρμακοποιός της Ελλάδας, έκδοση του Πελοποννησιακού Λαογραφικού Ιδρύματος. Και ο Θ. Κωστούρος αναφέρει ότι ο Καποδίστριας νεκρός μεταφέρθηκε στο Κυβερνείο, καθώς επίσης ότι, σύμφωνα με το Λαμπρυνίδη, το νεκρό σώμα του Κυβερνήτη το ταρίχευσε ο Β. Βοναφίν. Την ίδια εποχή γύρω στα 1980, οκτώ χρόνια περίπου από τότε που έπαυσε πλέον, από το 1972, να λειτουργεί ως φαρμακείο, από τον Προεδρευτικό Σύλλογο Ναυπλίου «Ο Παλαμήδης» στο κτίριο του πρώτου φαρμακείου εντοκίσθηκε η ακόλουθη μαρμαρίνη επιγραφή «Πρώτο φαρμακείο της Ελλάδος/ 1828 - 1972/ Ιδρυτής / Βονιφάτιος Βοναφίν / Εδώ εταριχεύθη / ο Α' Κυβερνήτης

τους αρμόδιους φορείς σε ό,τι αφορά στο έργο αποκατάστασης και ανάδειξης των κτηρίων, εφόσον κατατεθούν οι αναγκαίες μελέτες», το δε ΥΠΕΝ παραπέμποντας αορίστως τη δυνατότητα χρηματοδότησης για τη διάσωση και λοιπές αποκαταστατικές επεμβάσεις στον μέλλοντα προγραμματισμό του ΕΣΠΑ 2021 - 2027.

Επειδή οι σχετικές εργασίες έχουν καθυστερήσει σε υπερβολικό βαθμό, η δε πάροδος του χρόνου έχει επιφέρει σοβαρότατες βλάβες με άμεσο κίνδυνο ακόμη και κατάπτωσης κάποιων εξ αυτών των κρηυθέντων διατηρητέων κτηρίων.

Επειδή απολύτως απαραίτητη είναι η αποκατάσταση, ανάδειξη και προβολή των ιστορικών μνημείων της πόλης του Άργους ως ενέργεια αντάξια της ιστορίας και του Πολιτισμού της πόλης.

Επειδή ειδικότερα τα έργα τέχνης, όπως η οικία Σπυρ. Τρικούπη είναι επιβεβλημένο να μην παραμελούνται αλλά τουναντίον να αποκαθίστανται, να προβάλλονται και να αποδίδονται στην πόλη και την κοινωνία της, με συμβατή και ενδεδειγμένη χρήση, ώστε να διατηρούνται στο χρόνο.

Επειδή ο εναπομένον κτηριακός πλούτος της πόλης του Άργους είναι αναγκαίο να προστατευθεί αναδεικνύοντας το πλούσιο και ευκλεές παρελθόν της πόλης.

Ερωτώνται οι κ.κ. Υπουργοί

1. Σε ποιες ενέργειες θα προβείτε άμεσα προκειμένου να διασωθούν και συντηρηθούν τα χαρακτηρισμένα διατηρητέα κτήρια της πόλης του Άργους;

2. Ποιος φορέας είναι αρμόδιος για τη σύνταξη και υποβολή μελετών αποκατάστασης των δύο ιστορικών μνημείων της πόλης, δηλαδή της οικίας Σπυρ. Τρικούπη και της οικίας του οπλαρχηγού Δημήτρη Τσώκρη; Σκοπεύουν τα δύο υπουργεία να συνεργαστούν προκειμένου να αποκατασταθούν τα μνημεία

3. Πότε και από ποιον φορέα θα πρέπει να γίνουν οι αναγκαίες ενέργειες για την αποκατάσταση του περιβάλλοντος χώρου της οικίας του Σπυρίδωνος Τρικούπη;

4. Έχετε εξετάσει το ενδεχόμενο τα χρηματοδοτηθεί το έργο από το Πράσινο Ταμείο;

και το πρώτο φαρμακείο του Βοναφίν στο Ναύπλιο

Εσφαλμένη πληροφόρηση της επιγραφής που εντοιχίσθηκε στο φαρμακείο το 1980

της Ελλάδος / Καποδίστριας / την 28.9.1831». Από την αναγραφόμενη ανακρίβεια, πριν από σαράντα χρόνια, «Εδώ εταρχειύθη ο Α΄ Κυβερνήτης της Ελλάδος Καποδίστριας την 28.9.1831», διαμορφώθηκε σωπηρά και «εμπεδώθηκε» η λανθασμένη άποψη ότι στο χώρο του πρώτου φαρμακείου ταρχειύθηκε ο Κυβερνήτης, λαμβανομένου επίσης σοβαρά υπόψη ότι ο Μ. Λαμπρυνίδης, χωρίς να δημοσιεύει τις πηγές του είχε υποστηρίξει από το 1898 που δημοσιεύθηκε η μελέτη για τη Ναυπλία, ότι ο Β. Βοναφίν ταρχειύσε το σώμα του Καποδίστρια.

Σε σχετικό άρθρο μας στην τοπική εφημερίδα «Αργολικά» που δημοσιεύθηκε στις 29 Σεπτεμβρίου 2012, Χ. Πιτερός, «Ο Β. Βοναφίν και η ταρχειύση του Καποδίστρια» www.Argolika.gr και Χ. Πιτερός, Ιστορική πλάνη για την ταρχειύση του Καποδίστρια, www.argolikeseidiseis.gr επισημαίναμε ότι η επιγραφή αυτή πρέπει να απομακρυνθεί, διότι παραπληροφορεί τους επισκέπτες και τους πολίτες. Ωστόσο η επιγραφή αυτή παραμένει στη θέση της. Με την κινητικότητα που παρατηρείται στην πόλη, κατά τη διακοσμοστική επέτειο για την Ελληνική Επανάσταση, για το πρώτο φαρμακείο και λαμβανομένου σοβαρά υπόψη ότι πρόσφατα από το 2019 για το σοβαρό αυτό θέμα ήλθαν στο φως νέα στοιχεία, που επιβάλουν την επανεξέταση του όλου θέματος της ταρχειύσης για λόγους επιστημονικής υπευθυνότητας. Το 2019 δημοσιεύθηκαν τα Απομνημονεύματα του επανήσιου από Λευκάδα Πέτρου Στεφανίτση (1791-1863), στενού συνεργάτη του Ι. Καποδίστρια, αρχίατρο και ιατροχειρουργού του Πολιτικού Νοσοκομείου του Ναυπλίου, σπουδαγμένου στην Ιταλία που αναδιοργάνωσε το Νοσοκομείο του Ναυπλίου που λειτουργούσε με εκατό κλίνες. Τα Απομνημονεύματα του Π. Στεφανίτση εκδόθηκαν με επιμέλεια του επίσης Λευκαδίτη γνωστού ερευνητή του Ιδρύματος Ερευνών Τριαντάφυλλου Σκλαβενίτη, «Πέτρος Δ. Στεφανίτσης 1791 - 1863. Απομνημονεύματα (1821 - 1839), επιμέλεια Τριαντ. Ε. Σκλαβενίτη, Εταιρεία Λευκαδικών Μελετών, Αθήνα 2019. Ο Π. Στεφανίτσης σημαντική φυσιογνωμία στην εποχή του είχε λάβει μέρος ως γιατρός και στην Πολιορκία του Μεσολογγίου.

Για την ταρχειύση λοιπόν ως άμεσα εμπλεκόμενος γιατρός, αρχίατρος, ιατροχειρουργός του Νοσοκομείου, μεταξύ των άλλων τεκμηρίων που



“
Είναι καιρός να απομακρυνθεί η εντοιχισμένη μαρμάρινη πινακίδα, διότι παραπληροφορεί, λόγω πλάνης, τους πολίτες και τους επισκέπτες

αναφέρει για το Νοσοκομείο, όπως προκύπτουν από τα αρχεία, στις σελίδες 71 - 72 των Απομνημονευμάτων του αναφέρεται διεξοδικά στην ταρχειύση του Κυβερνήτη επί λέξει «Τη 28 (Σεπτεμβρίου) επιφορτισθέντος του ιατρού Σπύρου Καρβελά να βαλασμάσει το πτώμα του μακαρίτου Ιωάννου Α. Καποδίστρια, εκράχθημεν όλοι οι παρόντες ιατροί, Θεοφιλάς, Μαράτος, Μαλδίνης και εγώ (Π. Στεφανίτσης), δια να δώσωμεν έκαστος γνώμην περί της βαλασμάσεως. Και ο μεν είπεν ότι ήκουσεν, ο δε ότι εδιάβασε, και καθείς τον λόγον

του. Ο δε Ιταλός Μαλδίνης ηπάτησε τον Καρβελά, λέγων ότι έπραξεν εις την Ιταλίαν βράζων το αφράτον, ήτοι μετεωρισμένου υδράργυρον (sublimato copro sivo) ποσότητα οκτώ οκάδων εις αρκετόν νερόν, και βράζων και κρατών το πτώμα εις λουτρόν εικοσιτέσσαρας ώρας. Εγώ είπα ότι είδα εις Μεσολόγγι περί την βαλασμάωσιν του πτώματος του Λόρδου Βύρωνος δια των χειρών του ιατρού Βρουν, συμβοηθούτων και του φιλέλληνος Ε. Τράιμπερ Γερμανού και Μίλιγγ Άγγλου, (έτι δε παρόντων και των ιατρών Λουκά Βάγια και Μάγερ) οίτινες ανέλυσαν το προειρημένον φάρμακο εις πολύ μικροτέραν ποσότητα με πνεύμα οίνου, και επέτυχε κάλλιστα. Αλλά ο Καρβελάς απεκρίθη ότι τώρα έχουν νέον τρόπον καλλίτερον, και ούτως έμεινα παραστάτης της πράξεως της οποίας την αποτυχίαν εμαρτύρησε η μετά δύο ημέρας επιγενομένη σήψις, και τα μαύρισμα του πτώματος, εκτός του προσώπου. Τότε βλέπων ο Καρβελάς ότι ηπατήθη και έσφαλε μη γνωρίζων, ετραβήχθη. Εγώ δε θέλων να διορθώσω κατά δύναμιν το δυστύχημα, επεχείρησα και ετρύπησα τας μασχάλας, τους κροτάφους και τα ριζαύτια δια να εξατμίσω εκεί-

θεν όλα τα υγρά, υποφέρων δεινίν βρώμαν ομού μετά του υιού μου Νικολάου συμβοηθούτος. Δεν έλειψε και ο φαρμακοποιός Μάν. Γερμανός να συνεισφέρει διάφορα αρώματα, αλόην, καμφοράν και άλλα, εξ ων εγεμίσαμεν όλα τα κύρια μέρη του πτώματος και ούτως ανθείξεν αυτό διά την μεγάλην επικήδειον τελετήν, την γενομένην μετά οκτώ ημέρας του θανάτου εις την εκκλησίαν του Αγίου Γεωργίου εν μέσω παγκοίνου κλαυθμού», σελ. 74 «Και δεν πρέπει να αποσιωπήσω ότι ο νέος ούτος Καρβελάς, νεωστί εμφανισθείς εις την Ελλάδα κατόρθωσε δια της προστασίας του Βιάρου αδελφού του Κυβερνήτου να διορισθεί ιατρός του Νοσοκομείου, όπου έμεινε μόνο οκτώ μήνες (Αύγ. 1831 - Μάρτιος 1832, Πόση δε ήταν η απειρία του εις την κλινικήν και της ιατρικής και της χειρουργίας, μ' όλον ότι πολλάκις διόρθωνε τα σφάλματά του μαρτυρείται από τα κατάστιχα του Νοσοκομείου, δεικνύοντα 47 αποθαμμένους προς 320 αναλαβόντας, υπό την θεραπείαν του». Από την παραπάνω λεπτομερή μαρτυρία του συναρμόδιου, διευθυντή του Νοσοκομείου για την ταρχειύση του Κυβερνήτη σαφώς προκύπτει, ότι η πρώτη αποτυχημένη ταρχειύση έγινε από τον άπειρον γιατρό, Σπ. Καρβελά και στη συνέχεια η δεύτερη ταρχειύση έγινε από τον αρχίατρο ιατροχειρουργό του Νοσοκομείου Ναυπλίου Π. Στεφανίτση. Δεν γίνεται μνεία του χώρου που έλαβε χώρα η ταρχειύση, αλλά όλες οι ενδείξεις συνηγορούν ότι έγινε στο Κυβερνείο.

Στην αυθεντική αυτή μαρτυρία του διευθυντή του Νοσοκομείου γίνεται φανερό και σαφές ότι η ταρχειύση δεν έγινε στο φαρμακείο και στον πάγκο! του Β. Βοναφίν, όπως αναφέρεται στο πρόσφατο δημοσίευμα, τον οποίον δεν αναφέρει καθόλου ο Π. Στεφανίτσης. Άλλωστε μία ταρχειύση είναι ιατροχειρουργική επέμβαση και είναι καθαρά αντικείμενο των ιατρών και όχι των φαρμακοποιών. Για λόγους αντικειμενικούς πρέπει να ληφθεί σοβαρά υπόψη η παραπάνω μαρτυρία του αρχίατρο Π. Στεφανίτση κατά την μουσειογραφική μελέτη που θα γίνει από τον Πανελλήνιο Φαρμακευτικό Σύλλογο. Η εκφρασθείσα άποψη (Καθημερινή 5-10-2021) ότι στο Μουσείο του πρώτου φαρμακείου θα εκτίθεται στον πάγκο ο νεκρός! Καποδίστριας με τα τραύματα και από πάνω θα βρίσκεται ο φαρμακοποιός Β. Βοναφίν αποτελεί σενάριο φαντασίας που διαμορφώθηκε

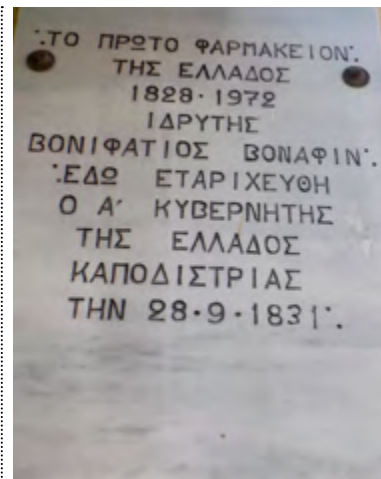

και απορρέει από την εσφαλμένη πληροφόρηση της επιγραφής που εντοιχίσθηκε στο φαρμακείο το 1980. Η αναφορά στην ταρχειύση του Ι. Καποδίστρια στο φαρμακείο - Μουσείο πρέπει να περιλαμβάνει όλο το κείμενο της αναφοράς του Π. Στεφανίτση για την αντικειμενική ενημέρωση των επισκεπτών. Η άποψη ότι αυτός (Β. Βοναφίν) ανέστησε! με την ταρχειύση τον Καποδίστρια, όπως δημοσιεύθηκε στο παραπάνω δημοσίευμα της Καθημερινής γίνεται φανερό ότι αποτελεί μία φανταστική μυθοπλασία.

Οι αναφορές στο Μουσείο για τη δολοφονία του Ι. Καποδίστρια και η ταρχειύση πρέπει να είναι αυστηρώς τεκμηριωμένη σύμφωνα με τις ιστορικές πηγές και με συμβούλους ερευνητές επιστήμονες της Νέας Ελληνικής Ιστορίας. Το Έθνος πρέπει να θεωρεί εθνικό ότι είναι αληθές, έχει διακηρύξει ο εθνικός μας ποιητής Δ. Σολωμός.

Ελπίζουμε ότι θα επικρατήσει υπευθυνότητα και σοβαρότητα. Είναι καιρός να απομακρυνθεί η εντοιχισμένη μαρμάρινη πινακίδα, όπως το έχουμε προτείνει από το 2012, στο Ίδρυμα Ι. Καποδίστριας, του Δήμου Ναυπλιέων, διότι παραπληροφορεί, λόγω πλάνης, τους πολίτες και τους επισκέπτες.

Από την πλευρά μου θέλω να ευχαριστήσω θερμά τον λευκαδίτη ερευνητή Τριαντάφυλλο Σκλαβενίτη, συμπατριώτη του Π. Στεφανίτση για την καθοριστική του συμβολή στη δημοσίευση των Απομνημονευμάτων του Π. Στεφανίτση καθώς και τον επίτιμο προϊστάμενο των Γενικών Αρχείων του Ναυπλίου κ. Δημ. Γεωργόπουλο.

*Ο Χρήστος Πιτερός είναι Επίτιμος προϊστάμενος αρχαιολογικών χώρων, μνημείων και αρχαιολογικής έρευνας και μέλος του ΔΣ του Ιδρύματος Ι. Καποδίστριας

του Θέμου Γκουλιώνη*

μονολογώντας

Μία παράξενη λέξη

Πρωταθλητισμός, ονομάζεται η επιδίωξη και κατάκτηση ενός **PEKOP**.

Είναι τόσο έξω από τήν ουσία και τήν έννοια τού Αθλητικού Ιδεώδους, το ρεκόρ, ώστε η γλώσσα μας δέν καταδέχθηκε ούτε καν να το μεταφράσει, κατασκευάζοντας μία αντίστοιχη λέξη!

Απαραίτητη προϋπόθεση για τη δημιουργία ενός ρεκόρ, είναι βέβαια η ΕΠΙΔΟΣΗ.

Στους Ολυμπιακούς Αγώνες, και γενικά σε όλους τούς Αθλητικούς Αγώνες, **ποτέ δέν μετρούσαν τίς επιδόσεις**: Σέ όλες τίς αρχαιολογικές ανασκαφές που έχουν γίνει επί τούσους αιώνες, έχουν μέχρι σήμερα ευρεθεί 20 αθλητικοί δίσκοι. Ουδείς όμοιος στη διάμετρο, το βάρος και το κράμα τού μετάλλου (ο μικρότερος 2,5 κιλά και ο βαρύτερος 7 κιλά). Ερώτημα: Δέν είχαν τη δυνατότητα οι Έλληνες να φτιάξουν ένα ενιαίο καλούπι; Όμως δέν είναι αυτό: Προσπαθούσαν να αποφύγουν τήν «επίδοση» η οποία παράγει και αποτελεί από μόνη της, τήν **κακοήθη νόσο τού Αθλητισμού**. Η επίδοση δυστυχώς μετατρέπει τόν Αθλητή σε ΑΘΛΙΟ, σε άνθρωπο «πλήρη άθλων» (όπως λέγει και το βραβευμένο από τήν Ακαδημία Αθηνών, λεξικό τής «Πρωίας»), που όλο το 24ωρο, προσπαθεί σαν μηχανή, να πετύχει όλο και μεγαλύτερη επίδοση, ώστε να κατακτήσει ένα ρεκόρ.

Νικώντας π.χ. στο τρέξιμο όλους τούς συναθλητές σου, ακούς έκπληκτος τόν εκφωνητή να περιγράφει ότι μπορεί να νίκπες, αλλά κάποιος άλλος έχει το ρεκόρ τής ταχύτητας. Ήλθες δηλαδή πρώτος, αλλά πάνω από σένα στέκει ο ρέκορντμαν (άλλη μία παράξενη λέξη) τού αγωνίσματος, κλέβοντάς σου τήν νίκη. Το αστείο είναι (γιατί υπάρχει και η αστεία πλευρά) ότι αυτός ο «άλλος» που είναι πάνω από σένα, μπορεί να είναι και νεκρός! Άρα νικητής είναι ο πεθαμένος!

Δέν ήταν ποτέ, ο σκοπός τού Αθλητισμού να βελτιώνεις τήν ταχύτητά σου, να πηδάς συνεχώς όλο και πιο ψηλά και να σπκώνεις όλο και πιο βαριά αντικείμενα!

Επί παραδείγματι, αυτός που είναι ο «ρέκορντμαν» τού ύψους, πηδάει μια πιθαμή πάνω από το κεφάλι του. Ας υποθέσουμε ότι μετά από χρόνια κάποιος θα πηδήξει δύο πιθαμές πάνω από το κεφάλι του, άντε και τρείς ή και τέσσερις. Ο ψύλλος όμως πηδάει 100 φορές το μπόι του. Άντε και μετά από πολλά πολλά χρόνια, κάποιος θα φθάσει να πηδάει 200 φορές το μπόι του και θα δώσει μιά, και θα πηδήξει επάνω από τον Πύργο τού Άιφελ. Για τόν Ελληνικό Πολιτισμό αυτό θα αποτελεί ένα «ψύλλου πήδημα».

Άλλο παράδειγμα: Ο ταχύτερος άνθρωπος τής Γής, ο άνθρωπος - βολίδα όπως τόν λένε(!), τρέχει τα 100 μέτρα σε 9 δευτερόλεπτα άρα τρέχει 40 χιλιόμετρα τήν ώρα. **Στην πράξη δέν μπορεί να πιάσει ούτε ένα πρόβατο!**

Δέν θέλω να συνεχίσω άλλο, γιατί το θέμα είναι από μόνο του για κλάματα.

Ναύπλιον 15.10.21

*Ο Θέμος Γκουλιώνης είναι Οφθαλμίατρος

Γεωργόπουλος: Κανένα πολιτικό τερτίπι

«Για το θέμα της ανταποδοτικότητας των χρημάτων από τις Ανανεώσιμες Πηγές Ενέργειας (ΑΠΕ), δέν ανεχόμαστε καμία πολιτικάντικη ανακοίνωση και κανένα πολιτικό τερτίπι. Για τα χρήματα αυτά, η παράταξή μας έδωσε μεγάλο αγώνα και κατάφερε με τις πιέσεις της να πραγματοποιηθεί η απόδοση των χρημάτων αυτών στις Κοινότητες που τα δικαιούνται, και βέβαια, ως Δημοτική Αρχή με τον τρόπο αυτόν πορευόμαστε». Αυτό αναφέρει σε ανακοίνωσή του ο δήμαρχος Ερμιονίδας Γιάννης Γεωργόπουλος. «Εάν κάτι πρέπει να αφήσουμε όλοι μας ως απόδειξη της πορείας μας στην Τοπική Αυτοδιοίκηση, είναι απόδοση ολοκληρωμένων έργων στους δημότες, και αυτό σημαίνει ότι από όποια θέση κι αν βρισκόμαστε, αυτός θα πρέπει να είναι ο μόνος στόχος μας, η παραγωγικότητα. Κάποιοι μέχρι και σήμερα δέν το έχουν καταλάβει ή δέν θέλουν να το κατανοήσουν. Οι πολίτες όμως αντιλαμβάνονται, κατανοούν και αγκαλιάζουν τους ανθρώπους που προσφέρουν ουσιαστικά στον τόπο μας», σημειώνει επίσης.



Ετοιμάζει νέο μπουγιουρντί

Νέο μπουγιουρντί ετοιμάζει η ΔΕΥΑ Άργους προς τη ΔΕΥΑ Ναυπλίου ο Πέτρος Διολίτσης. Εκτός από το χρέος του 1 εκατομμυρίου για το βιολογικό που αφορά τα προηγούμενα χρόνια και μέχρι 31/1/2021, (δεν είναι μικρότερο το ποσό, σύμφωνα με τον πρόεδρο της ΔΕΥΑΑΡ-Μ) από το οποίο αναμένεται η προθεσμία των 60 ημερών που προβλέπεται για το δημόσιο για να εισπραχθεί, εντός των ημερών θα σταλεί στη ΔΕΥΑΝ και ο λογαριασμός που αφορά την περίοδο από 1/2/2021 μέχρι σήμερα. Το νέο μπουγιουρντί, αφορά – σύμφωνα με τον κο Διολίτση την ΔΕΗ του βιολογικού, την πληρωμή για τον ανάδοχο, διάφορες επισκευές και έργα που έχουν γίνει αυτούς τους μήνες. Δεν φαίνεται να τελειώνει τελικά σύντομα, αυτή η ιστορία. **Υ.Ζ.**



Ένα βήμα πριν το κόκκινο

Βρισκόμαστε λέει στην Αργολίδα ένα βήμα πριν το κόκκινο, ε και; Τι επιπτώσεις θα έχουμε παραπάνω στην ζωή μας; Καμιά. Άντε μερικούς θανάτους επιπλέον αφού η Περίθαλψη, όπως σ όλη την χώρα δεν επαρκεί. Θα μου πείτε τώρα πως αν λάβουμε μέτρα προστασίας θα μειώσουμε κατά πολύ τον κίνδυνο θανάτων. Σωστά, αλλά αν δεν πάρουμε μέτρα θα γλιτώσουμε τα ταμεία ασφάλισης και μαζί με αυτά και κάποιους συνταξιούχους που θα πεθάνουν πριν βγουν στην σύνταξη. Τι σου είναι η ζωή, ένας virus κύκλος. **ΟΦ**

Προετοιμασίες για την 28η Οκτωβρίου

Μετά την μεγάλη επιτυχία που γνώρισε ο Σύλλογος ΑμΕΑ Αργολίδας στο δημιουργικό διαγωνισμό του προγράμματος "Αστέρι της Ευχής", δουλεύει στο φουλ τις μηχανές του για τον εορτασμό της 28ης Οκτωβρίου. Ήδη οι ιδέες που έπεσαν στο τραπέζι, αρχίζουν να παίρνουν μορφή και να υλοποιούνται σε σκηνικά για το θεατρικό της 28ης Οκτωβρίου, ενώ παράλληλα μια άλλη ομάδα προετοιμάζει την θεατρική σκηνή. Μέσα από την προσφορά τους στον πολιτισμό και την ζωή κατακτούν επάξια μια θέση στην καρδιά μας. **ΑΝ.**

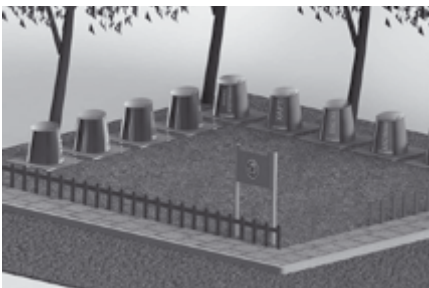
**ιχνηλασίες****Μικρό Πράσινο Σημείο στο Ναύπλιο**

Ο Δήμος Ναυπλιέων υπέβαλε Πρόταση, στο πλαίσιο της Πρόσκλησης, με Τίτλο: «Δημιουργία Πράσινων Σημείων και δικτύωσή τους», η οποία αφορά στις απαραίτητες ενέργειες και δράσεις για την κατασκευή και λειτουργία Μικρού Πράσινου Σημείου, στα όρια του. (Ο χώρος εγκατάστασης του ΜΠΣ προτείνεται σε οικόπεδο ιδιοκτησίας του Δήμου, στη θέση "Δημοτικά Σφαγεία Ναυπλιέων").

Με τη λειτουργία του Πράσινου Σημείου θα επιτυγχάνονται:

- Η αναβάθμιση των διαδικασιών διαχείρισης Αποβλήτων του Δήμου.
- Η μείωση: α) της ποσότητας των Αποβλήτων που οδηγούνται σε ταφή και β) του περιβαλλοντικού αποτυπώματος του Δήμου.
- Η αύξηση των ποσοστών Ανακύκλωσης του Δήμου.
- Η συμβολή στην επίτευξη των εθνικών στόχων διαχείρισης Αποβλήτων.
- Η καλλιέργεια περιβαλλοντικής συνείδησης στους πολίτες του Δήμου Ναυπλιέων με στόχο τη μείωση των απορριπτόμενων υλικών και την αύξηση της επαναχρησιμοποίησης και Ανακύκλωσης.

Για να δούμε, θα πετύχει τους στόχους του ή θα έχει την ίδια μοίρα με τα σκουπίδια; **ΟΝ**

**Θα πάει με τα σκουλιά στον Εισαγγελέα**

Περιμένουμε πως και πώς να δούμε αυτή την σκηνή, το εισαγγελέα να καλεί με αυτόφωρη διαδικασία τον Δήμαρχο Άργους- Μυκηνών για τα αδέσποτα και ο Δημήτρης Καμπόσος να εμφανίζεται μαζί τους για να απολογηθεί. Μέχρι να συμβεί όμως αυτό μεγάλες αγέλες σκύλων αλωνίζουν την πόλη προκαλώντας τον φόβο σε ορισμένους ή εξοντώνοντας τις γάτες όπου τις βρουν. Όμως το μεγαλύτερο πρόβλημα είναι με τα σκουπίδια που κάποιοι βαριούνται να τα πετάξουν μέσα στο κάδο και τα αφήνουν απέξω με αποτέλεσμα σκύλοι και γάτες να τα σκορπίζουν στους δρόμους. Μήπως αντί για τα σκουλιά που είπε ο Δήμαρχος πως θα τα πάρει μαζί του στα δικαστήρια θα πρέπει να πάρει αυτούς που αφήνουν τα σκουπίδια έξω από τους κάδους; **ΑΝ**

**Σε ένα «λάθος» κρωστά η Ελλάδα την ελευθερία της**

Κορυφώθηκε χτες ο φετινός εορτασμός της 194ης επετείου της ναυμαχίας του Ναβαρίνου παρουσία της Προέδρου της Δημοκρατίας Κατερίνας Σακελλαροπούλου. Ο περιφερειάρχης Πελοποννήσου παρέθεσε επίσημο γεύμα προς τιμήν της Προέδρου στις εγκαταστάσεις της Costa Navarino.

Κανονικά -κανονικά θα έπρεπε να προσκαλούνται κάθε φορά οι απόγονοι του Κόρδριγκτον γιατί χάρη στο δικό του «λάθος» σώθηκε η επανάσταση. Στο Λονδίνο ο πρωθυπουργός δούκας του Ουέλινγκτον χαρακτήρισε τη ναυμαχία «ατυχές και απαίσιο γεγονός», ενώ μία μερίδα πολιτικών υποστήριξε ότι ο Κόρδριγκτον έπρεπε να παραπεμφθεί στο ναυτοδικείο για ανυπακοή, επειδή δεν είχε εντολή να δράσει. Αντίθετα, στο Παρίσι και τη Μόσχα η είδηση προκάλεσε μεγάλο ενθουσιασμό. Ο εμπνευστής της Ιεράς Συμμαχίας και μέγας εχθρός της Ελληνικής Επανάστασης πρίγκηπας Μέτερνιχ χαρακτήρισε την καταστροφή του τουρκοαιγυπτιακού στόλου ως «αρχή της βασιλείας του χάους». Έτσι για να μην ξεχνάμε. **ΟΝ**

Vita Civilis

Το διεθνές περιβάλλον (σκηνή)
Ελλάδα Τουρκία

Του Γεώργιου Κοροντάνη

Σε παλαιότερο άρθρο μου έθετα το ερώτημα: Η εμπορευματοοικονομικές σχέσεις δημιουργούν τον πόλεμο ή ο πόλεμος κινητοποιεί τις εμπορευματοοικονομικές σχέσεις με κίνητρο την συσσώρευση του παγκόσμιου πλούτου; Φαύλος κύκλος; Δεν ξέρω. Πάντως η συσσώρευση του παγκόσμιου πλούτου ανέρχεται σε 35,5 τρις έναντι 1,5 ή 2,5 τρις του χρέους. Μέσα σε αυτή την συσσώρευση κανονίζουν και διακινούνται όλες οι σχέσεις, εμπορίου, κρατών και κυβερνήσεων.

Έχει γραφτεί πολλές φορές στο τύπο ότι οι 100 πλουσιότεροι άνθρωποι στον κόσμο από τους οποίους οι 5 είναι αμερικανοί πολίτες, έχουν συσσωρεύσει 4,5 τρις, και φυσικόν είναι ότι όταν δεν αυξάνονται περισσότερο ή μειώνονται να ανησυχούν. Δε τους ενδιαφέρει λοιπόν ποιος είναι "Πλανητάρχης", Trump ή Biden, αρκεί να αυξάνονται τα λεφτά. Μπορούν να χρησιμοποιήσουν οποιοδήποτε μέσω από πολέμους μέχρι εμπόριο.

Έχει γραφτεί στον ημερήσιο τύπο χρηματοδότηση πολέμου με 80 δις από κέρδη εμπορίου ναρκωτικών. Όλα επιτρέπονται αρκεί να εξυπηρετούν τον σκοπό και την πειθαρχία στην εξυπηρέτηση της αύξησης των κερδών. Από στρατιωτικοβιομηχανικά συμπλέγματα, πολέμους, εμπόριο ναρκωτικών, πολιτικές αλλαγές με μέσο πειθούς την "μίζα". Αναρωτιέται κανείς τώρα αν ανετράπη ή κατέρρευσε το Σοβιετικό κράτος. Έχω ασχοληθεί σε παλαιότερο άρθρο για αυτό. Πάντως ο τελευταίος Σοβιετικός ηγέτης είχε δηλώσει: "Ολισθαίνουμε σε πόλεμο", χωρίς περισσότερα σχόλια. Δεν θυμάμαι πότε το είχε δηλώσει, πριν ή μετά την συνάντησή σε κάποιο με σκάφος στον Ατλαντικό με τον "Πλανητάρχη".

Μέσα σε αυτό το πλαίσιο καλούνται να επιβιώσουν όλα τα κράτη και να αναπτύξουν εμπορευματοοικονομικές πολιτικές, στρατιωτικές και διπλωματικές σχέσεις για να αποφασίσουν ποιός θα θυσιαστεί, ποιό θα είναι το επόμενο θύμα στο βωμό των κερδών, και αναπτύξουν διάφορα φόρα, λέσχες, κλπ.

Δεν είναι παράξενο λοιπόν ότι η Ελλάδα συναίνεσε στην άρση του εμπάργκο όπλων στην Τουρκία το 1977(.). Αδυνάτιζε η νοτιοανατολική πτέρυγα του ΝΑΤΟ ή σταματούσε το εμπόριο;

Έτσι έχω συλλάβει το σενάριο των διεθνών σχέσεων, σε αυτό το πλαίσιο συναλλάσσονται Τουρκία - Ελλάδα. Τι πρέπει να κάνει η Ελλάδα για να χαλάσει τον ρόλο του σκηνοθέτη Ερντογάν; Και αν ο Ερντογάν έχει αναπτύξει ισχυρότερες διπλωματικές σχέσεις, όπως ας πούμε ο Ετσεβίτ, σοσιαλιστής και αυτός, δεν μένει σε μας παράλληλα με τις διπλωματικές σχέσεις να αναπτύξουμε ισχυρότατο στρατό που με μια ενέργεια θα κόψει τον βραχίονα της Τουρκίας, την ανατολική Θράκη. Μπορούμε; Μπορούμε λένε αυτοί που ξέρουν καλύτερα από μένα.

Το 1922 για ανάσχεση της Τουρκικής αντεπίθεσης, δημιουργήθηκε η στρατιά του Έβρου, με διοικητή τον Κονδύλη αν θυμάμαι καλά. Κάλεσε τον διοικητή του πυροβολικού και του είπε: μόλις πάρει το σήμα θέλω να μου προετοιμάσεις μέσα σε δύο ώρες προγεφύρωμα. Αν δε το πετύχεις δε θα σε περάσω στρατοδικείο θα σε εκτελέσω προσωπικά και ας είσαι και συμμαθητής μου. Δεν ξέρω τη συνέχεια γιατί σταμάτησε ο "αγιασμός", μόλις εμφανίστηκε η "γάτα".

Περισσότερα για την πειθαρχία, κατά την πρώτη επίθεση των Ιταλών των 40 και την οπισθοχώρηση : Ν. Πηγαδάς: Το όχι της ρωμιοσύνης. Εκδόσεις Μπατούλα. Χρειάζεται στρατός με πειθαρχία και εκπαίδευση, που σήμερα κατά την γνώμη μου δεν υπάρχει, για αυτό παίρνω το ερώτημα μερικές φορές, πώς;

Πάντως όχι μόνο με αύξηση μισθών, αμοιβές, κλπ. Αλλά με επίλυση πραγματικών προβλημάτων.

Προβλήματα έχουμε όλοι, και οι στρατιώτες και τα μόνιμα στελέχη. Έπεσε στα χέρια μου πριν μερικά χρόνια μια εργασία δημοσιευμένη στο ΙΕΕΔ, ενός στρατιωτικού ψυχιάτρου (από τότε δεν είδα τίποτα και για τίποτα), πριν από το 1980, για τα προβλήματα των παιδιών των στρατιωτικών από την μακρά απουσία του πατέρα (δυστυχώς την έχασα). Οι στρατιώτες στη συντριπτική τους πλειοψηφία δεν έχουν τέτοια προβλήματα, ή προβλήματα από οικογένειες που είναι και οι δύο στρατιωτικοί. Η προβλήματα στέγης, κατά την μετάθεση σε τουριστικές κυρίως περιοχές. Η προβλήματα με την πειθαρχία και την εκπαίδευση.

Σε δύσκολη καμπή οι αγρότες

Ένα μετά το άλλο τα χτυπήματα στους παραγωγούς της Αργολίδας

Αλλεπάλληλα καιρικά χτυπήματα δέχονται οι αγρότες της Αργολίδας, διανύοντας μια ιδιαίτερα δύσκολη χρονιά για την παραγωγή τους.

Οι καλλιέργειες έχουν ήδη πληγεί από τους παγετούς του Μαρτίου - Απριλίου 2021, ενώ ακολούθησαν οι χαλαζοπτώσεις και μετά οι υψηλές θερμοκρασίες.

Τα απρόβλεπτα ακραία καιρικά φαινόμενα προκάλεσαν μεγάλες ζημιές στην παραγωγή κλημεντίνης από την κηλίδα ύδατος (μονίλια), καθώς και ακαρπία στις παραγωγές εσπεριδοειδών και ελιάς.

Μαζί με τον καιρό ο αγροτικός κόσμος της Αργολίδας δέχεται και οικονομικά χτυπήματα, όπως οι μεγάλες αυξήσεις στις τιμές του ρεύματος και του πετρελαίου, των λιπασμάτων, των φυτοφαρμάκων και των ζωοτροφών που συμπιέζουν ακόμα περισσότερο το εισόδημά τους και θέτουν σε κίνδυνο την ίδια την επιβίωσή τους. Να σημειωθεί ότι ειδικά για τους παραγωγούς της Αργολίδας το κόστος της ηλεκτρικής ενέργειας αποτελεί πολύ βασικό πάγιο έξοδο γιατί συνδέεται όχι μόνο με την άρδευση αλλά και με την αντιπαγετική προστασία.

Παράλληλα με όλα τα παραπάνω, υπάρχει έντονη έλλειψη εργατών γης ενόψει της συγκομιδής των εσπεριδοειδών και της ελιάς. Λόγω των περιορισμών του Covid και των προβλημάτων που δημιουργήθηκαν, μεγάλος αριθμός αλλοδαπών εργατών από χώρες της Ε.Ε. (κυρίως Ρουμάνοι) που συμμετείχαν στην συγκομιδή τα προηγούμενα χρόνια μετακινήθηκαν σε άλλες χώρες προς αναζήτηση εργασίας. Χαρακτηριστικό είναι το παράδειγμα αναζήτησης εργατών μέσω αγγελιών στον τοπικό τύπο ακόμα και από τα εργοστάσια επεξεργασίας των



Η έλλειψη του θα δημιουργήσει τεράστια προβλήματα, που προστίθενται στην κακοκαιρία και στις αυξήσεις

εσπεριδοειδών. Φαινόμενο που δεν παρατηρήθηκε ποτέ τα προηγούμενα χρόνια. Επειδή το εργατικό δυναμικό είναι απαραίτητο για την ομαλή και απρόσκοπτη λειτουργία του οικονομικού κύκλου της αγροτικής μας παραγωγής (συγκομιδή-επεξεργασία-τυποποίηση-εμπορία) η έλλειψη του θα δημιουργήσει τεράστια προβλήματα. Όλα τα παραπάνω επισημαίνει ο βουλευτής ΚΙΝΑΛ Ανδρέας Πουλάς, επιχειρώντας σε μία εφ' όλης της ύλης ερώτηση σχετικά με τα προβλήματα που αντιμετωπίζουν οι αγρότες της Αργολίδας προς τον Υπουργό Αγροτικής Ανάπτυξης και Τροφίμων, να πιέσει για πολιτική παρέμβαση.

Ο βουλευτής ρωτά τον αρμόδιο υπουργό:

Πότε και πώς σκοπεύετε να αποζημιώσετε τους παραγωγούς κλημεντίνης που επλήγησαν από την κηλίδα ύδατος (μονίλια);

Πότε και πώς σκοπεύετε να αποζημιώσετε τους παραγωγούς εσπεριδοειδών και ελιάς που επλήγησαν από την ακαρπία;

Προτίθεστε να νομοθετήσετε άμεσα τον μειωμένο ειδικό φόρο κατανάλωσης για το αγροτικό πετρέλαιο ή την επιστροφή του ειδικού φόρου κατανάλωσης;

Τι προτίθεται να κάνει η κυβέρνηση για να μειωθεί το κόστος του ηλεκτρικού ρεύματος που αυξάνει υπέρμετρα το κόστος λειτουργίας των αγροτικών εκμεταλλεύσεων των παραγωγών της Αργολίδας;

Ποια μέτρα σκοπεύετε να λάβετε για την αντιμετώπιση των μεγάλων αυξήσεων στις τιμές των λιπασμάτων και των φυτοφαρμάκων;

Σε ποιες ενέργειες προτίθεστε να προβείτε για να αντιμετωπίσετε το πρόβλημα της έλλειψης των εργατών γης ενόψει της συγκομιδής των εσπεριδοειδών και της ελιάς στο Νομό Αργολίδας;

Δεν υπάρχει εναλλακτική λύση για τη Λέρνη

Στη βουλή το θέμα της ύδρευσης Άργους - Ναυπλίου

Η Λέρνη, που αποτελεί τη μεγαλύτερη και μοναδική πηγή γλυκού νερού για όλη την Αργολίδα, δεν κινδυνεύει μόνο με στέρευση, αλλά και από την υφαλμύρωση ή αλλοίωση του υδροφόρου ορίζοντα. Η παραπάνω σημαντική επισήμανση γίνεται προς τους υπουργούς Περιβάλλοντος Κώστα Σκρέκα, Εσωτερικών Μάκη Βορίδη και Αγροτικής Ανάπτυξης Σπ. Λιβανό, που καλούνται να λάβουν μέτρα προκειμένου να αποτραπεί η στέρευση της Λέρνης και να εκπονηθεί άμεσα σχέδιο εναλλακτικών τρόπων αρδύσεως.

Όπως επισημαίνει ο βουλευτής Κ. Βελόπουλος, η Λέρνη, ένας μοναδικός φυσικός, μυθικός και αρχαιολογικός χώρος της Αργολίδας, στερεύει, κατά τους θερινούς μήνες. Εδώ και χρόνια, δεν λαμβάνεται κανένα μέτρο προστασίας των πηγών που την τροφοδοτούν από τους αρμόδιους. Η Λέρνη, που αποτελεί τη μεγαλύτερη και μοναδική πηγή γλυκού νερού για όλη την

Αργολίδα, δεν κινδυνεύει μόνο με στέρευση, αλλά και από την υφαλμύρωση ή αλλοίωση του υδροφόρου ορίζοντα.

Δεν θα ήταν υπερβολή να αναφερθεί ότι, ενώ όλη η γύρω από την λίμνη περιοχή κινδυνεύει άμεσα από το θανατηφόρο φαινόμενο της ερημοποίησης, οι αρμόδιοι επικαλούνται απλώς, ως γενικόλογη δικαιολογία, το φαινόμενο της κλιματικής αλλαγής και του θερμοκηπίου.

Οι αρμόδιοι Δήμοι δεν έχουν καταφέρει να συνεργασθούν αρμονικά και σε ενιαία βάση για να αντιμετωπίσουν έγκαιρα τα προβλήματα της Λέρνης. Το νερό αποτελεί φυσικό αγαθό, που οι πολίτες σε μία δημοκρατική χώρα έχουν δικαίωμα να απολαμβάνουν και η εξασφάλιση πόσιμου νερού για όλους στην περιοχή περί την λίμνη Λέρνη αποτελεί προτεραιότητα, ενώ πρέπει να εξασφαλίζεται και η άρδευση των τοπικών πέριξ της εν λόγω λίμνης καλλιεργειών.

Μια μέρα κατάληψη στο Ναύπλιο

Έληξε μια μέρα μετά η κατάληψη των μαθητών του ΕΠΑΛ Ναυπλίου η οποία ξεκίνησε το πρωί της Δευτέρας. Την Τρίτη τα μαθήματα τόσο στο ΕΠΑΛ έγιναν κανονικά. Όπως αναφέρει το ΔΙΕΚ Ναυπλίου σε ανακοίνωσή του: «Κατά τις δύο αιφνίδιες παρεμποδισεις της δια ζώσης εκπαίδευσης, λόγω κακοκαιρίας και κατάληψης, προετομαστήκαμε κι οργανωθήκαμε ώστε με ευέλικτο τρόπο να αντιμετωπίζουμε τέτοιες δυσκολίες. Η ετοιμότητά μας να είμαστε σε θέση να αντιμετωπίζουμε την έκτακτη κατάσταση και να μη χάνουμε μαθήματα εξασφαλίζει τη μελλοντική απρόσκοπτη λειτουργία του ΔΙΕΚ».



Στο μικροσκόπιο η ατμοσφαιρική ρύπανση στο Ναύπλιο

Ο Δήμος Ναυπλιέων ξεκίνησε τη διαδικασία για την μέτρηση της ατμοσφαιρικής ρύπανσης, μέσω ανάπτυξης δικτύου σε επιλεγμένα σημεία. Η δράση πραγματοποιείται σε συνεργασία με το Ινστιτούτο Ερευνών Περιβάλλοντος και Βιώσιμης Ανάπτυξης του Εθνικού Αστεροσκοπείου Αθηνών, στα πλαίσια της Εθνικής Ερευνητικής Υποδομής «Πανάκεια». Όπως αναφέρεται στη σχετική ανακοίνωση η καταγραφή και ο χαρακτηρισμός της ποιότητας της ατμόσφαιρας σε σχέση με επιβλαβείς για την υγεία ρύπους επιτρέπει τον σχεδιασμό και την εφαρμογή μέτρων για τον έλεγχο των εκπομπών και τον μετριασμό των επιπέδων ρύπανσης, με απώτερο στόχο τη έγκαιρη ενημέρωση και προστασία των δημοτών, και ιδίως των ευπαθέστερων ομάδων, από την υπέρμετρη έκθεση.

Η ΕΒΔΟΜΑΔΑ ΠΟΥ ΠΕΡΑΣΕ

Διεθνές Φεστιβάλ Κινηματογράφου στο Ναύπλιο



Το Διεθνές Φεστιβάλ Κινηματογράφου «Γέφυρες» θα διεξαχθεί από 24 έως 30 Οκτωβρίου στο Ναύπλιο, για 6η χρονιά. Συμμετέχουν περισσότεροι από 100 σκηνοθέτες, 90 ταινίες Ελλήνων Δημιουργών. Το Φεστιβάλ συνδιοργανώνεται όπως κάθε χρόνο από τον Δήμο Ναυπλιέων, τον ΔΟΠΠΑΤ και την Εταιρεία Πολιτισμού Cine@Art με την καλλιτεχνική διεύθυνση της Πέτρας Τερζή, σκηνοθέτρια και παραγωγό εκδηλώσεων υψηλού βεληνικού και διεθνούς κύρους. Το 6ο Διεθνές Φεστιβάλ Κινηματογράφου Ναυπλίου – ΓΕΦΥΡΕΣ θα διεξαχθεί στο ιστορικό κτίριο του Βουλευτικού με προβολές και παράλληλες εκδηλώσεις για τον εορτασμό των 200 χρόνων από την Ελληνική Επανάσταση.

Ναύπλιο: Η απόφαση για την «Αίθουσα Συναθροίσεων»



Στην έγκριση της δαπάνης για την δημιουργία του πρωτότυπου οπτικοακουστικού έργου με αφορμή τα 200 χρόνια και την υπογραφή Πρωτοκόλλου Ανεξαρτησίας του Ελληνικού Κράτους και εξειδίκευση πίστωσης, προχώρησε ομόφωνα η Οικονομική Επιτροπή του δήμου Ναυπλιέων την Δευτέρα. Πρόκειται για ένα πρωτότυπο έργο, με την χρήση υψηλής τεχνολογίας, με σκοπό την ξεχωριστή ανάδειξη και παρουσίαση καλλιτεχνικών έργων και πιο συγκεκριμένα το αντίγραφο του πίνακα που έχει στην κατοχή του και εκτίθεται στο Πελοποννησιακό Λαογραφικό Ίδρυμα «Αίθουσα Συναθροίσεων», σχετικό με τον πρώτο Κυβερνήτη, Ιωάννη Καποδίστρια.

Κατεδάφιση στο Άργος



από συντρίμια, τα οποία μαζεύτηκαν στη συνέχεια και καθαρίστηκε πλήρως ο χώρος.

Στην κατεδάφιση ενός επικίνδυνου κτίσματος στη συμβολή των οδών Ήρας και Μπουμπουλίνας στο Άργος, προχώρησε συνεργείο του Δήμου Άργους – Μυκηνών. Το εν λόγω οίκημα ήταν ετοιμόρροπο και σε κακή κατάσταση δημιουργώντας προβλήματα στη γειτονιά. Γι' αυτό και έμεινε ένας σωρός

Ελεύθερα κανάλια με επιδότηση στην Επίδαυρο

Κάτοικοι συγκεκριμένων περιοχών του δήμου Επιδαύρου μπορούν να αιτηθούν από 1 έως 15 Νοεμβρίου, την επιχορήγηση για πρόσβαση σε προγράμματα των ελληνικών τηλεοπτικών σταθμών ελεύθερης λήψης εθνικής εμβέλειας. Ισχύει για μόνιμους κατοίκους των περιοχών εκτός τηλεοπτικής κάλυψης (ΠΙΕΤΚ), Λυγουριό, Δήμιανα, Νέα Επίδαυρος, Άγιος Ανδρέας, Άγιος Νικόλαος Αδάμι, Γαλαναίικα, Δημοσιά, Επάνω Επίδαυρος, Κοκκινάδες, Κολιάκι, Χάνι Μερκούρη. Οι κάτοικοι των περιοχών αυτών μπορούν να αιτηθούν για την: επίγεια ευρυεκπομπή, δορυφορική ευρυεκπομπή, σταθερή ή κινητή ευρυζωνική σύνδεση στο διαδίκτυο.

Παραδόθηκε το κτίριο Συσσιτίου Ευαγγελίστριας

Παραδόθηκε τη Δευτέρα το νέο κτίριο του Συσσιτίου της Ευαγγελίστριας στο Ναύπλιο. Πλέον η προετοιμασία των γευμάτων γίνεται στις νέες σύγχρονες εγκαταστάσεις από τους εθελοντές, κάτω από ιδανικές συνθήκες.



«Όταν το όνειρο γίνεται πράξη», γράφει ο εφημέριος του Ιερού Ναού Ευαγγελίστριας Ναυπλίου π. Ελευθέριος Μίχος. Η Περιφέρεια, το Περιφερειακό Ταμείο Ανάπτυξης και ο Ιερός Ναός είχαν συνάψει Προγραμματική Σύμβαση με κύριο έργο την ανέγερση του νέου κτιρίου παροχής συσσιτίων το οποίο ολοκληρώθηκε και υποέργο την ανάδειξη των μυκηναϊκών τάφων της περιοχής, το οποίο βρίσκεται ακόμα σε εξέλιξη.

Έρευνα στα βάθη του Αργολικού

Τις κλιματικές και περιβαλλοντικές αλλαγές των τελευταίων 20.000 χρόνων και πως αυτές επηρέασαν τη ζωή των αρχαίων και προϊστορικών κοινωνιών του Νότιου Αιγαίου, διερευνά πολυεθνική ομάδα Ελλήνων και ξένων επιστημόνων στο πλαίσιο του προγράμματος EUROFLEETS. Στο πλαίσιο αυτό πραγματοποίησε δεκαήμερες θαλάσσιες έρευνες στο Μυρτώο Πέλαγος και τον Αργολικό Κόλπο, με τη βοήθεια ωκεανογραφικού σκάφους ΑΙΓΑΙΟ του ΕΛΚΕΘΕ. Σύμφωνα με τους επιστήμονες οι περιοχές που περιβάλουν το Μυρτώο Πέλαγος, την ανατολική Πελοπόννησο, την Αργολίδα, την Αττική και τις Δυτικές Κυκλάδες είχαν τουλάχιστον συνεχή κατοίκηση από την Ανώτερη Παλαιολιθική, Μεσολιθική και Νεολιθική περίοδο και βρίσκονταν στο κέντρο του Κυκλαδικού, του Μυκηναϊκού και του Κλασικού Ελληνικού πολιτισμού.

Φτιάχνουν το δρόμο στους Φούρνους



Σε εξέλιξη βρίσκεται το έργο της Περιφερειακής Ενότητας Αργολίδας που αφορά στην συντήρηση ενός ακόμα τμήματος της επαρχιακής οδού 4 (Λυγουριό – Κρανίδι), στην περιοχή των Φούρνων, στην Ερμιονίδα. Το εν λόγω έργο προβλέπει την κατά τμήματα συντήρηση και βελτίωση του εν λόγω δρόμου υλοποιείται μέσω εργολαβίας και έχει προϋπολογισμό 580.000 ευρώ.

Τέλος ο Γεωργιάδης από τον πάγκο του Διομήδη

Τη λύση της συνεργασίας τους, μετά από κοινή απόφαση, επέλεξαν η Διοίκηση του Διομήδη Άργους και ο τεχνικός Νίκος Γεωργιάδης. Όπως αναφέρει ο σύλλογος: «Εξ' αρχής το εγχείρημα ήταν δύσκολο, λόγω της παράλληλης ενασχόλησης με την Εθνική Εφήβων και τις υποχρεώσεις που υπήρχαν, σε συνδυασμό με τις ανάγκες του Συλλόγου για τη δημιουργία μιας εντελώς νέας ομάδας. Οι υποχρεώσεις με την εθνική θα ενταθούν, λόγω και της ανάληψης του Παγκοσμίου Πρωταθλήματος του 2023, οπότε η λύση της συνεργασίας ήταν πλέον μονόδρομος».

Μεταβατική διαχείριση απορριμμάτων

Η έναρξη της διαδικασίας μεταβατικής διαχείρισης απορριμμάτων -από ιδιαίτερα επιβαρυσμένες περιοχές της Περιφέρειας- εκτιμάται ότι είναι δυνατό να γίνει τον ερχόμενο Δεκέμβριο. Την Δευτέρα πραγματοποιήθηκε ενημέρωση για την έναρξη της διαδικασίας, παρόντος του περιφερειάρχη Π. Νίκα και με τη συμμετοχή του προέδρου ΦοΔΣΑ Πελοποννήσου Σταύρου Αργειτάκου και της εκτελεστικής επιτροπής του φορέα, εκπροσώπων της ΤΕΡΝΑ Ενεργειακή, όπως επίσης και τεχνικών, νομικών συμβούλων της Περιφέρειας.

του Βασίλη
Καπετάνιου



Η απέναντι όχθη

Ατάκες υπερπε(αι)δι(α)κής πραγματικότητας (12)

Περι-εργαζόμενος τριάντα τόσα χρόνια με παιδιά και εφήβους ανακάλυψα (!) την σοφή αθωότητα ή αλλιώς την αθωότητα της παι-δικής σοφίας τους.

Τα μικρά παιδιά βλέπουν τον κόσμο αλλιώς. Διαθέτουν μια μοναδική ικανότητα να κοιτούν την προβαλλόμενη πραγματικότητα με απλούς φακούς αλλά πολύ βαθιάς εστίασης. Η γνωστική τους όραση είναι διαπεραστική και υπερβατική ταυτόχρονα.

Σε ανυποψίαστες στιγμές μικρά παιδιά μου είπαν μεγάλα λόγια τα οποία προσβάλλουν την λογική των ενηλίκων. Λόγια τροχοδεικτικά πυρά που δείχνουν, μας υποψιάζουν, ότι η ζωή είναι αλλού.

Είναι ατάκες υπερπε(αι)δι(α)κής πραγματικότητας.

1. Νέες τεχνικές ομορφιάς.

Η γιαγιά Ντίνα άκουσε τα ρυθμικά πατήματα στην εσωτερική ξύλινη σκάλα. Κατάλαβε ότι ήταν ο εγγονός της ο Γιώργος, ήταν η ώρα της καθημερινής του επίσκεψης.

-Γιώργο τι κρατάς στα χέρια σου;

-Ένα μπλοκ ζωγραφικής και ξυλομπογιές.

-Της Μαρτίννας δεν είναι οι μπογιές;

-Ναι.

-Και γιατί τις πήρες;

-Η νονά της αδελφής μου έφερε πολλές. Είπε ότι μπορώ να ζωγραφίζω και εγώ. Το μερίδιό μου είναι! (Τα μάτια της γιαγιάς περίμεναν μια ακόμα πρόταση.) Το ξέρει και η εγγονή σου!!! (Το βλέμμα της γιαγιάς σούχασε.) Έλα κάτσε να ζωγραφίσουμε.

-Γιώργο οι μπογιές δεν έχουν μύτες θέλουν ξύσιμο.

-Μην ανησυχείς γιαγιά έχω φέρει ξύστρες, πάρε μια.

Γιαγιά και εγγονός με επιδέξιες κινήσεις έκαναν όλες τις μπογιές ετοιμόχρωμες. Με την δεξιά παλάμη η Ντίνα μάζεψε όλα τα ξύσματα και κούφτισε το αριστερό χέρι για να τα μαζέψει και να τα πετάξει στα σκουπίδια.

-Όχι γιαγιά! Άσε τα κάτω!

-Τι θα τα κάνεις;

-Θα τα βάλω μέσα σε ένα βαζάκι.

-Πειράζει αν τα ρίξω στην σακούλα σκουπιδιών;

-Θα τους ρίξω λίγο νερό και θα τα βάλω στην κατάψυξη!

-Και τι θα τα κάνεις τα παγωμένα ξύσματα;

-Όταν γίνουν παγάκια θα μπορώ να τα παίρνω και να σε κάνω πολύ όμορφη θα σου βάρω τα χείλη και όλο το πρόσωπό!

-Μα γιατί, τώρα δεν είμαι όμορφη;

-Είσαι αλλά εγώ θα σε κάνω πιο όμορφη με πολλά δροσερά χρώματα.

Ένας κρύος ιδρώτας πέρασε στην ραχοκοκαλιά της γιαγιάς. Σε αμερικάνικη ταινία είχε δει να βάρουν τα πρόσωπα νεκρών. Άρχισαν τις ζωγραφιές τους. Τέλειωσαν ένα πολύχρωμο κάστρο.

-Μπράβο γιαγιά, ωραία δουλειά κάναμε. Τώρα που τελειώσαμε μπορώ να πάω να ψάξω την μεγάλη ντουλάπα;

Η μεγάλη ντουλάπα ήταν ένα έπιπλο αποθήκευσης παλιών αντικειμένων και τόπος αστείρευτης εξερεύνησης για τον μικρό Γιώργο. Ο εξερευνητικός θησαυρός της ντουλάπας ανανεωνόταν τακτικά, όλο και κάτι πέταγε η γιαγιά, όλο και κάτι πρόσθετε.

-Αφού είμαι και εγώ εδώ να σε προσέχω μπορείς.

Ο εγγονός κάθικε μέσα στην ντουλάπα. Ξαφνικά η γιαγιά τον ακούει να λέει.

-Γιαγιά αυτά είναι πολύ σικ.

-Τι σικ παιδάκι μου;

-Πολύ κομψά γιαγιά.

Βγαίνει έξω από την ντουλάπα, κρατώντας μικρά πορτοφολάκια από αυτά που βάζουν μέσα σε μεγαλύτερες γυναικείες τσάντες.

-Πού τα βρήκες αυτά, τα είχα ξεχάσει.

-Αυτά είναι για την μαμά μου.

-Γιατί για μένα δεν κάνουν;

-Είναι για πιο νέες. (Τα μάτια του καρφώθηκαν πάνω στα άσπρα της μαλλιά. Δεν χρειάστηκε να πει τίποτα η γιαγιά κατάλαβε.)

-Θα τα βάρω μαύρα.

-Όχι, ξανθά. Όταν ετοιμαστούν τα παγάκια θα στα βάρω εγώ!!! (Τα μάτια του κοιτούσαν εξονυχιστικά και το ρυτιδιασμένο δέρμα των χεριών της.)

-Ε, Γιώργο μου αδυνάτισα για αυτό έκανε ρυτίδες το δέρμα μου. Θα παχύνω για να τεντώσει το δέρμα.

-Να παχύνεις εντάξει αλλά με υγιεινή διατροφή! Εγώ την άλλη φορά πάντως θα φέρω και καφέ παγάκια για να σου ζωγραφίσω και το δέρμα αν χρειαστεί!!!



Ατάκες υπερπε(αι)δι(α)κής πραγματικότητας (12)

2. Η πινακίδα.

-Μα είσαι σοβαρός τι είναι αυτό που έκανες;

-Εγώ σου το είπα χτες.

-Δεν πίστευα ότι το εννοούσες.

Από την ανοιχτή πόρτα του καθιστικού άκουγα την δυνατή λογομαχία πατέρα και γιού, ο Χάρης ήταν το επόμενο ραντεβού.

-Θα το πας πίσω εκεί που το βρήκες.

-Ξέχασέ το.

-Ε, παιδιά τι πάθατε και ξεσπκόνετε τον κόσμο με τις φωνές σας;

-Ε τώρα θα δεις τι έκανε ο φίλος σου. Όλο καινούργια ανδραγαθήματα είναι.

Ο Χάρης μπήκε στο γραφείο μου μετά τον πατέρα του. Κρατούσε ένα μεγάλο μεταλλικό τρίγωνο, έμοιαζε με πινακίδα.

-Χάρη αυτό μοιάζει με σήμα της τροχαίας

-Τέτοιο είναι!

Μου γυρίζει την ζωγραφισμένη επιφάνεια του τριγώνου και βλέπω το σήμα απαγορεύεται η στροφή δεξιά.

-Που το βρήκες;

-Στο δρόμο παρατημένο. Το είδα πριν από μέρες. Είπα του μπαμπά ότι αν είναι ακόμα εκεί θα το πάρω.

-Δεν φαντάζομαι να ξήλωσες δημόσια πινακίδα;

-Όχι κάποιος την τράκαρε, έβαλαν μια άλλη στην θέση της και αυτή την άφησαν κάτω. Μέχρι να την πάρω εγώ ήταν παρατημένη κάτω, θα την πέταγαν στα σκουπίδια

-Είναι κλοπή δημόσιου υλικού, αν σε έπαιναν θα σε πήγαιναν στο τιμήμα.

-Κάνεις λάθος.

-Την έκλεψες!

-Την βρήκα!

-Την έκλεψες! Και θα έπρεπε κανονικά να πληρώσεις και πρόστιμο.

-Κυρ Βασίλη για διάβασε τι λέει εδώ; (Και μου γυρίζει την πινακίδα ανάποδα.)

Διαβάζω φωναχτά: Για κάθε ζημιά προβλέπεται φυλάκιση ενός χρόνου.

-Το άκουσες η ζημιά της πινακίδας διώκεται όχι το μάζεμα της από ένα παράδρομο του Ναυπλίου.

-Αν συνεχίσετε να μαλώνετε θα χάσουμε το ραντεβού μας.

-Τι θα κάνω θεέ μου με αυτό το παιδί;

-Θα σου πω εγώ τι να κάνεις. (Λέει ο Χάρης. Πάει και κάθεται μπροστά από τον πατέρα του. Το απαγορευτικό βέλος κοιτούσε προς εμένα.) Ακολούθησε τα σήματα της τροχαίας.

Ακολουθώντας τις τροχαίες οδηγίες ο πατέρα βγήκε έξω, ο Χάρης έβαλε την πινακίδα κάτω και ξεκίνησαν την δουλειά μας.

3. Η μοδίστρα του νοσοκομείου.

Ο Ντίνος είναι ένα παιδί με καταπληκτική αναπτυξιακή εξέλιξη, τόσο στον λόγο όσο και στην πράξη του. Σε αυτή την θετική πορεία βασικός συντελεστής είναι ο πατέρας του με την δουλειά που κάνει μαζί του επτά ημέρες την εβδομάδα, στο σπίτι, στο δρόμο, στην γειτονιά, στα μαγαζιά, στην πλατεία. Πατέρας και γιός έχουν μια δυναμική σχέση, με τα γέλια της, με τις φωνές της και τις ανυπαρξίες τους.

Δείχνω στον Ντίνο μια σειρά από νέες εικόνες και ζητώ να αναγνωρίσει τους επαγγελματίες που απεικονίζονται. Στην κάρτα μια μοδίστρα κρατά μια μεγάλη βελόνα και κλωστή.

-Τι βλέπεις Ντίνο;

-Νοσοκόμα. (Απαντά με σιγουριά.)

Προφανώς έκανε την μεγάλη βελόνα για ένεση άντε στην καλύτερη περίπτωση και την κλωστή για ράμμα αλλά δεν φορούσε την χαρακτηριστική στολή η εικονιζόμενη.

-Ντίνο για κοίτα πιο καλά (Παρεμβαίνει ο μπαμπάς του.)

-Νοσοκόμα είπα!

-Ντίνο κοίτα πιο καλά! Το έχουμε ξαναπεί στο σπίτι σου έδειξα και την ραπτομηχανή της γιαγιάς.

-Είπα νοσοκόμα, νοσοκόμα, νοσοκόμα!

Στα μάτια του έντονο το πείσμα του, ίδιο με το βλέμμα με του πατέρα του που έχει αρχίσει να θυμώνει πραγματικά.

-Ντίνο είναι μοδίστρα, μοδίστρα, μοδίστρα. (Λέει με δυνατή φωνή ο μπαμπάς του και τον κοιτάει με έντονο ύφος.)

-Νοσοκόμαααα, νοσοκόμαααα...

-Σου είπα μοδίστρααα. (Ανέβασε τα ντεσιμπέλ ο μπαμπάς του με πραγματικό θυμό.)

-Εντάξει, μοδίστρα (απαντά ο Ντίνος με κατεβασμένο το κεφάλι, πατέρας γιός ένα -μηνέν)

-Τι είναι η κυρία Ντίνο; (Ρωτά ξανά ο πατέρας.)

-Μοδίστρα μπαμπά.

-Μπράβο Ντίνο (του λέω) και πού δουλεύει; Τι δουλειά κάνει;

-Στο νοσοκομείο (Μου απαντά με ένα πονηρό βλέμμα που δεν μπορώ να περιγράψω, ο μπαμπάς του έτοιμος να εκραγεί.) Μοδίστρα του νοσοκομείου μπαμπά!!! (Ο γιος ισοφάρισε τον πατέρα, ένα - ένα.)

Για δύο λεπτά πατέρας και γιος αγκαλιασμένοι σε τρανταχτά γέλια.



Σε ανυποψίαστες στιγμές μικρά παιδιά μου είπαν μεγάλα λόγια τα οποία προσβάλλουν την λογική των ενηλίκων. Λόγια τροχοδεικτικά πυρά που δείχνουν, μας υποψιάζουν, ότι η ζωή είναι αλλού.

Τί άλλαξε και πίνεται το νερό

Διολίτσης και Κακριμάνης εξηγούν πώς γέμισε ξανά νερό η Λέρνα και πώς αντιμετώπισαν την λειψυδρία στις πόλεις τους

Καθαρό πόσιμο νερό αντλείται και πάλι από τη Λέρνα, μετά από μια μακρά περίοδο κατά την οποία η στάθμη της πηγής που τροφοδοτεί το δίκτυο ύδρευσης του Ναυπλίου και του Άργους να είναι πολύ χαμηλά και να έχει ουσιαστικά στερέψει, σε σημείο που η άντληση να ήταν απαγορευτική. Τί συνέβη όμως και ήρθαν τα πάνω-κάτω και πλέον από προχθές Τρίτη στο δίκτυο των δύο γειτονικών πόλεων τρέχει νερό Λέρνης; Ο ΑΝΑΓΝΩΣΤΗΣ ΠΕΛΟΠΟΝΝΗΣΟΥ απευθύνθηκε στους προέδρους των δύο ΔΕΥΑ Πέτρο Διολίτση και Γιώργο Κακριμάνη αναζητώντας απαντήσεις για την ενημέρωση του κόσμου, τόσο για την ξαφνική αυτή αλλαγή της στάθμης του νερού στην πηγή, όσο και για τον τρόπο που αντιμετώπισε η κάθε ΔΕΥΑ από την πλευρά της, το πρόβλημα της ύδρευσης. Ο Γιώργος Κακριμάνης, όπως επισημαίνει και σε δήλωσή του χθες Τετάρτη, «αφού έχουμε βεβαιωθεί με πάρα πολλές αναλύσεις σε όλα τα δημοτικά διαμερίσματα του Δήμου μας, σας ανακοινώνουμε ότι το νερό που έρχεται στην βρύση μας είναι κατάλληλο για ανθρώπινη κατανάλωση (πόσιμο). Σε κάθε περίπτωση όμως σας επιστούμε την προσοχή για την ορθή και λελογισμένη χρήση του».

Στο Ναύπλιο, όλη την προηγούμενη περίοδο είχε συσταθεί – ουσιαστικά είχε απαγορευτεί η χρήση του νερού της βρύσης ως πόσιμο. Η ΔΕΥΑ την προηγούμενη περίοδο δεδομένου του γεγονότος ότι από



“ Η χαμηλή κατανάλωση και οι βροχοπτώσεις ζωντάνεψαν την πηγή

την πηγή αντλούνταν και θαλασσινό νερό είχε αναγκαστεί να προσθέσει και νερό Αναβάλλου (από κλειστό δίκτυο που υπάρχει για τον σκοπό αυτό). Τουλάχιστον με αυτό τον τρόπο δεν στέρεψαν οι βρύσες, αλλά το νερό δεν πινόταν.

Αντίστοιχα –σύμφωνα με τον κο Διολίτση – το Άργος εκτός από το νερό του Αναβάλλου, χρησιμοποιή-

σε και την γεώτρηση του Αγίου Γεωργίου (πάνω από το γήπεδο) η οποία έχει καθαρό πόσιμο νερό. Το νερό που έφτανε στην πόλη περνούσε από το εργοστάσιο αντίθετης ώσμωσης και αφαλάτωσης, οπότε όπως λέει ο πρόεδρος της ΔΕΥΑΑΡ-Μ, δεν χρειάστηκε να γίνει απαγόρευση στο Άργος, αφού το νερό ήταν κατάλληλο προς πόση.

Η πηγή

Πώς εξηγείται όμως ότι η στάθμη της πηγής της Λέρνης ανέβηκε και πλέον οι δύο πόλεις αντλούν νερό για να στείλουν με τα δίκτυά τους στις βρύσες μας;

Όπως επισημαίνει ο κο Διολί-

τσης μιλώντας στον ΑΝΑΓΝΩΣΤΗ ΠΕΛΟΠΟΝΝΗΣΟΥ, οι τελευταίες βροχές βοήθησαν να εμπλουτιστεί ο υδροφόρος ορίζοντας και ανέβηκε η στάθμη του νερού στην πηγή. Τονίζει ότι όταν το καλοκαίρι έπεσε η στάθμη, δεν μπορούσε να γίνει άντληση, αφού οι αντλίες θα έβγαζαν χώματα και θαλασσίνο νερό.

Από την πλευρά του ο κο Κακριμάνης δίνει μερικές ακόμα παραμέτρους. Όπως λέει στον ΑΝΑΓΝΩΣΤΗ ΠΕΛΟΠΟΝΝΗΣΟΥ, μειώθηκε η κατανάλωση, εξηγώντας ότι το καλοκαίρι είναι πολύ μεγαλύτερες οι ανάγκες και πολύ περισσότερο το νερό που χρειάζονται οι καταναλωτές. Μειωμένες είναι και οι



περιπτώσεις όσων χρησιμοποιούν παράνομα το νερό ύδρευσης για να ποτίσουν καλλιέργειες. Παράλληλα, επισημαίνει ότι οι βροχές συνετέλεσαν στο να ποτιστούν οι εκτάσεις πέριξ της πηγής και έτσι οι αγρότες δεν αντλούν πλέον από τις «άπειρες γεωτρήσεις» που υπάρχουν στην περιοχή νερό, για τα χωράφια τους, με αποτέλεσμα αυτό να δημιουργήσει τέτοιες συνθήκες, ώστε να βοηθηθεί η αύξηση του υδροφόρου ορίζοντα και επομένως και η πηγή της Λέρνης, ώστε να έχει περισσότερο νερό.

Ο κο Κακριμάνης συμπερασματικά, επισημαίνει από την πλευρά του, ότι υπό συνθήκες χειμώνα δεν θα έχουμε πρόβλημα, ενώ δεν παύει να αναφερθεί και στην κλιματική αλλαγή με τις επιπτώσεις που υπάρχουν για το νερό.

Α.Γ.

anagnostis.org

Στην Αθήνα και στην Πελοπόννησο

Προσωπικότητα
Εγκυρότητα
Άποψη

Το πλέον ανεξάρτητο
και αποκαλυπτικό
τοπικό ενημερωτικό site
με έμπειρο και καταξιωμένο
δημοσιογραφικό επιτελείο

«Δεν μπορείς να συλλάβεις έναν άνθρωπο επειδή κάποιος τον δείχνει με το δάκτυλό του»



Του Γιάννη Πανούση,
καθηγητή
Εγκληματολογίας
στο Πανεπιστήμιο
Αθηνών

Πού πας караβάκι με τέτοιον καιρό;

Χάθηκε ο δάσκαλος
ο ποιητής
ο έρωτας
η σκέψη
και η αντίδραση

Νίκος Διπλός, Χωρίς αναπνοή

Οι άνεμοι που φύσηξαν αυτό το καλοκαίρι στη χώρα μας δεν βοήθησαν μόνο στην εξάπλωση των πυρκαγιών [με τη γνωστή εθνική τραγωδία] αλλά σπρώχνουν και την ελληνική κοινωνία στα βράχια.

Ετούτη την περίοδο στην Ελλάδα φωνάζουν άπαντες κατά πάντων και συχνά φωνάζουν όλοι μαζί εν είδει παράφωνης χορωδίας: φωνάζει ο κλέφτης, ο νοικοκύρης, οι τρίτοι, οι απόντες, ακόμα κι οι πεθαμένοι. Ζούμε στην εποχή των κραυγών: κραυγές αντίστασης [;], διαφορετικότητας/διαφοροποίησης, ψευτομαγκιάς, μίσους.

Οι άτυχοι κακολογούν τους τυχερούς, οι δυστυχείς τους ευτυχημένους, οι χαμένοι τους νικητές, οι άσχημοι τους όμορφους, οι υγιείς τους έχοντες υποκείμενα νοσήματα, οι बोλεμένοι τους ευάλωτους, οι δυνατοί τους αδύναμους, οι καθαροί τα λαμόγια, οι ψεκασμένοι τους ορθολογιστές, οι εμβολιασμένοι τους ανεμβολιαστούς, οι πυρόπληκτοι τους αδιάφορους παραθεριστές, οι οικολόγοι τους επενδυτές, οι πιστοί τους άθεους, οι δεξιόι τους αριστερούς [και τούμπανιν], οι εναλλακτικοί τους συστημικούς, οι φοβισμένοι τους ψύχραιμους, οι πολεμοχαρείς τους ειρηνοποιούς, οι 'επαναστάτες' τον κυρ-Παντελή, οι δικαιωματίες [sic] τους υπέρμαχους του δημοσίου συμφέροντος, οι νομοταγείς τους παράνομους, οι ερωτύλοι τους κρυόκωλους κλπ, κλπ, κλπ. Ιδεολογικές πλατφόρμες που κακοφορμίζουν, νοσταλγοί που τραμπουκίζουν, θρησκόληπτοι που 'ρίζοσπαστικοποιούνται', δεισιδαίμονες που προσεύχονται για να λυθούν τα μάγια, εγκλωβισμένοι στο ένοχο παρελθόν τους που παγιδεύουν το μέλλον, ένας κανιβαλικός λαΐκισμός κι ένας διαλυτικός ριζοσπαστισμός [Κ.Καλόπουλος] μοιάζει να φυσάει από παντού και να παρασέρνει το караβάκι 'Η Ελλάς' σε αχαρτογράφητα ύδατα.

Αν το μυστικό της διαχείρισης της αγανάκτησης και της απόγνωσης βρίσκεται στο βάθος της [αυθεντικής κι όχι της κατασκευασμένης] οργής, αναρωτιέμαι ποιός μπορεί να είναι αυτός ο ιδεώδης σκοπός, αυτό το υψηλό ιδανικό που υπηρετούν όσοι τζογάρουν μέσα στην καταστροφή [των άλλων]; Οι υπερασπιστές της ολικής ιδεολογίας με τα αδιάψευστα [sic] δόγματα, των γενικών προβλέψεων καθολικής ισχύος, της μιάς και μόνης πηγής γνώσης, οι εκδίδοντες φετφάδες με οδηγίες προς [αφελείς] πιστούς, ενώ διαψεύδονται καθημερινά από την σκληρή πραγματικότητα συνεχίζουν να επενδύουν στην αυθεντία των φθαρμένων κοσμοειδώλων.

Τα κάθε είδους και χρωματισμών Ιερατεία άλλοτε επιχειρούν να ηθικοποιήσουν τον πολίτη κι άλλοτε να πολιτικοποιήσουν την ηθική. Κι όλα αυτά μέσα σ' ένα κοινωνικό κλίμα όπου το αίσθημα αβοηθησίας κι αδυναμίας [ακόμα και βραχυπρόθεσμου] προγραμματισμού της προσωπικής ζωής έχει επικρατήσει.

Τα μελέμια θα συνεχίσουν για λίγο ακόμα, η θάλασσα μας προειδοποιεί, το σκαρί έχει παλιώσει, οι ναύτες έχουν κουραστεί να κωπηλατούν. Μόνον οι ανώτατοι αξιωματικοί όλων των ειδικοτήτων μοιάζει να εθελουφλούν πιστεύοντας ότι καπετάνιος είναι ο Θεός της Ελλάδας. Αυτή όμως η αντίληψη δεν ανταποκρίνεται σε σύγχρονο Κράτος ούτε σε ώριμο κοινοβουλευτικό σύστημα.

Και ο νών, νοείτω...

27.08.2021

Ανησυχία για τον καταρροϊκό πυρετό

Η επιβάρυνση για τους κτηνοτρόφους είναι τεράστια

Ανήσυχιο είναι οι κτηνοτρόφοι της Αργολίδας με την εμφάνιση του καταρροϊκού πυρετού που επανήλθε στην Περιφέρεια Πελοποννήσου. Ήδη, ο καταρροϊκός πυρετός πλήττει προς το παρόν εκμεταλλεύσεις αιγοπροβάτων στην Π. Ε. Λακωνίας, αλλά φοβούνται ότι σύντομα θα επεκταθεί.

Το συγκεκριμένο νόσημα προσβάλλει τις εκτροφές και προκαλεί μεγάλη μείωση στην παραγωγή, ενώ οι συνέπειες προσιωμίζονται δραματικές για τους πληττόμενους κτηνοτρόφους οι οποίοι μετά τις χαμηλές τιμές των προϊόντων δέχονται τώρα αυτόν τον σοβαρό κίνδυνο που πρέπει να αντιμετωπιστεί έγκαιρα και σωστά για να μην πάρει διαστάσεις επιδημίας.

Η επιβάρυνση για τους κτηνοτρόφους είναι ακόμη μεγαλύτερη διότι ο ΕΛΓΑ δεν καλύπτει την ασθένεια αφού το πρόγραμμα οικονομικών αποζημιώσεων δεν περιλαμβάνει σχετική δαπάνη που να καλύπτει το σύνολο των προσβεβλημένων ζώων, εκτός της αποζημίωσης μόνο για τα ζώα που θανατώνονται ύστερα από έγκριση της κτηνιατρικής υπηρεσίας. Παράλληλα, ο υποχρεωτικός σταβλισμός των κοπαδιών που εφαρμόζεται στις ζώνες ελέγχου, έχει σαν αποτέλεσμα την επιπλέον οικονομική επιβάρυνση των αιγοπροβατοτρόφων για ζωοτροφές.

Τα παραπάνω επισημαίνουν οι Περιφερειακοί Σύμβουλοι της Λαϊκής Συσπείρωσης Νίκος Γόντικας και Γιάννης Κελλάρης, οι οποίοι τονίζουν ακόμα:

«Είναι γεγονός ότι έχουμε την αρνητική πείρα των περασμένων ετών με την έκταση που πήρε η ασθένεια και την καταστροφή μιας μεγάλης μερίδας κτηνοτρόφων. Για αυτό και είναι πολύ βασι-



ΦΩΤΟ: Pixabay suju-foto

κό σήμερα να παρθούν άμεσα μια σειρά μέτρα που προτείνουμε πριν είναι αργά, γιατί είναι προφανές ότι πέρα των άλλων αν δεν αντιμετωπιστεί έγκαιρα η ασθένεια οι κτηνοτρόφοι εκτός από τον κίνδυνο να χάσουν τα ζώα τους θα έχουν να αντιμετωπίσουν και τους εκβιασμούς των γαλακτοβιομήχανων και των μεγαλεμπόρων που θα ενταθούν, ώστε να επιβάλουν ακόμα χαμηλότερες τιμές σε γάλα και κρέας».

Σε ερώτηση μάλιστα που κατατέθηκε στο Περιφερειακό Συμβούλιο ζητείται από τον περιφερειάρχη η λήψη μέτρων ώστε:

1. Να αντιμετωπιστεί η εξάπλωση της ασθένειας, διασφαλίζοντας τη γρήγορη και έγκαιρη καταγραφή, την προμήθεια εμβολίων και τον δωρεάν εμβολιασμό των κοπαδιών, χωρίς καμία επιβάρυνση των κτηνοτρόφων.

2. Να εξασφαλιστεί έγκαιρα η με κρατική χρηματοδότηση και ευθύνη διενέργεια όλων των απαραίτητων ψεκασιών των κτηνοτροφικών εκμεταλλεύσεων

σε όλες τις Περιφερειακές ενότητες.

3. Να γίνει καταγραφή της απώλειας παραγωγής και να αποζημιωθούν οι κτηνοτρόφοι άμεσα και πλήρως, για το σύνολο της χαμένης παραγωγής, των απολεσθέντων ζώων και του εισοδήματός τους.

4. Να εξασφαλιστούν οι απαραίτητες ζωοτροφές για την κάλυψη της σίτισης των κοπαδιών κατά τη διάρκεια της απαγόρευσης μετακίνησής τους.

5. Να στελεχωθούν άμεσα οι Κτηνιατρικές Υπηρεσίες της Περιφέρειας με το αναγκαίο μόνιμο προσωπικό.

6. Να ζητήσετε από την Κυβέρνηση να γίνουν δεκτά τα αιτήματα των βιοπαλαιστών κτηνοτρόφων, που αφορούν κατώτερες εγγυημένες τιμές των προϊόντων, αλλαγή του αναχρονιστικού κανονισμού του ΕΛΓΑ, με επαρκή χρηματοδότηση από τον κρατικό προϋπολογισμό καθώς και την απαλλαγή τους από τα χαράτσια, τα χρέη και τους πλειστηριασμούς ώστε να μπορούν να επιβιώσουν.

Τί γίνεται με τα λατομεία στο Λουκαίτι;

Οι κάτοικοι ζητούν πλήρη περιβαλλοντική αποκατάσταση αδρανών

Την πλήρη περιβαλλοντική αποκατάσταση αδρανών υλικών και τον έλεγχο λειτουργίας των υφιστάμενων λατομείων ζητούν οι κάτοικοι του Λουκαϊτίου, ένα αίτημα που πέρασε από το δημοτικό συμβούλιο του δήμου Ερμιονίδας τον περασμένο Απρίλιο. Το θέμα ωστόσο έρχεται και πάλι στην επικαιρότητα από την αντιπολίτευση του δήμου, που ζητά στην επόμενη κιόλας συνεδρίαση του ΔΣ να ενημερωθεί σχετικά με τις ενέργειες που έγιναν για την υλοποίηση της συγκεκριμένης απόφασης. Συγκεκριμένα οι επικεφαλής των Δημοτικών παρατάξεων Παναγιώτης Αποστόλου, Τάσος Λάμπρου και Τόκας, αναφέρουν στο αίτημα που υπέβαλαν στην Πρόεδρο του ΔΣ Α. Αντωνοπούλου:

«Ζητούμε ενημέρωση σε επίπεδο δημοτικού συμβουλίου, στην επόμενη συνεδρίαση μας από την διοίκηση του δήμου εάν η απόφαση του δημοτικού συμβουλίου η οποία ψηφίστηκε την Δευτέρα 19 Απριλίου 2021, κατόπιν προσκλήσεως με αρ. πρωτ. 2372/15-4-2021, σχετικά με τον έλεγχο λειτουργίας των υφιστάμενων λατομείων σύμφωνα με τις προβλεπόμενες διατάξεις - τήρηση της άδειας λειτουργίας τους και πλήρη περιβαλλοντική αποκατάσταση αδρανών, έχει υλοποιηθεί από τις προβλεπόμενες υπηρεσίες.

Επίσης ποιες ήταν οι ενέργειες του δήμου, για την υλοποίηση της συγκεκριμένης απόφασης του δημοτικού συμβουλίου;

Ποιά ήταν η σχετική ανάλογα υπηρεσιακή αλληλογραφία μεταξύ του δήμου μας, με τις αρμόδιες υπηρεσίες τόσο της Περιφέρειας Πελοποννήσου όσο και με τις υπηρεσίες της αποκεντρωμένης διοίκησης Πελοποννήσου, Δ. Ελλάδας και Ιονίου για την εφαρμογή στην πράξη της βούλησης του Δημοτικού Συμβουλίου καθώς της βούλησης των κατοίκων του οικισμού Λουκαϊτίου της Τ.Κ. Διδύμων οι οποίοι μας είχαν καταθέσει ανάλογο αίτημα με έγγραφο με αρ. πρωτ. 1861/1811 από 12/03/2021 με το οποίο και πήρατε την ανάλογη πρωτοβουλία να ήταν ένα από τα θέματα της ημερήσιας διάταξης του δημοτικού μας συμβουλίου. Κα Πρόεδρε

Η ενημέρωσή μας είναι απαραίτητη, επί των ενεργειών της διοίκησης του δήμου, επί του συγκεκριμένου αιτήματος των κατοίκων Λουκαϊτίου και μέσω αυτής θα έχουμε την δυνατότητα όλοι μας αλλά και ιδιαίτερα οι υπογράφοντες του συγκεκριμένου εγγράφου - υποβολή αιτήματος, να εκτιμήσουν την σημερινή υφιστάμενη κατάσταση και το σημαντικότερο εάν υλοποιήθηκε στην πράξη η απόφαση του δημοτικού μας συμβουλίου.

Επίσης να αξιολογηθεί η δυνατότητα νέων ενεργειών και δράσεων στα πλαίσια υλοποίησης και εφαρμογής τόσο του αιτήματος των κατοίκων όσο και της βούλησης του δημοτικού συμβουλίου όπως αυτή εκφράστηκε με την απόφαση μας τον Απρίλιο του 2021».

Τουρισμός και Κλιματική Αλλαγή

Το καλοκαίρι μπορεί να κρατά από τον Μάιο μέχρι τον Σεπτέμβριο -και αυτό είναι κάτι που θα έρθει σχετικά σύντομα

Το ότι η κλιματική αλλαγή έχει ήδη σημαντικές και δραματικές συνέπειες στις ζωές δεκατομμυρίων ανθρώπων σε όλο τον κόσμο δεν είναι κάτι που να χρειάζεται μεγάλη έρευνα για να τεκμηριωθεί. Το "φαινόμενο του θερμοκηπίου" είναι γνωστό και καλά κατανοημένο από τη δεκαετία του 1960, ενώ η παγκόσμια επιστημονική επιτροπή που συστάθηκε υπό την αιγίδα του ΟΗΕ για να παρακολουθεί το φαινόμενο (η "Διακυβερνητική Επιτροπή για την Αλλαγή του Κλίματος" ή IPCC) λειτουργεί από το 1988. Παρόλα αυτά, δεν έχει γίνει ακόμα ευρέως και πλήρως κατανοητό το τι θα σημαίνει η γρήγορη υπερθέρμανση του πλανήτη τις επόμενες δεκαετίες. Τα τελευταία χρόνια η διαΝΕΟσις έχει αναπτύξει μια έντονη δραστηριότητα για το θέμα, δημοσιεύοντας μία μεγάλη έρευνα και μια σειρά από άλλα κείμενα και, επιπλέον, διοργανώνοντας ή συμμετέχοντας σε πολυάριθμες εκδηλώσεις με στόχο να γίνουν καλύτερα κατανοητές και εύληπτες όλες οι πτυχές του φαινομένου και, κυρίως, οι συνέπειες που θα έχει στο κοντινό μας μέλλον.

Μια επιφανειακή ανάγνωση των δεδομένων που μας παρουσιάζουν οι κλιματικοί δείκτες θα μπορούσε να οδηγήσει στο συμπέρασμα ότι η κλιματική αλλαγή μπορεί να έχει και μια θετική επίπτωση στον τουρισμό της Ελλάδας: η τουριστική περίοδος μπορεί να κρατά από τον Μάιο μέχρι τον Σεπτέμβριο -και αυτό είναι κάτι που θα έρθει σχετικά σύντομα. Ωστόσο, παράλληλα η συχνότερη εμφάνιση καυσώνων θα κάνει την εμπειρία εκατομμυρίων τουριστών που επισκέπτονται τη χώρα μας στο καλοκαίρι χειρότερη. Περιοχές όπως η Χαλκιδική, η Ρόδος, η Κρήτη και τα νησιά του Αργοσαρωνικού θα έχουν πολύ περισσότερες θερμές ημέρες κάθε καλοκαίρι.

Περισσότερες "τροπικές νύχτες" (νύ-



χτες στις οποίες η θερμοκρασία του αέρα δεν πέφτει κάτω από τους 20 βαθμούς) θα έχει όλη η επικράτεια, αλλά κυρίως τα δυτικά παράλια, τα Ιόνια Νησιά, η Δυτική Πελοπόννησος και η Κεντρική Μακεδονία [αν επαληθευτούν τα χειρότερα σενάρια, σε αυτή τη λίστα προστίθενται και η Κρήτη, η Εύβοια, η Ανατολική Μακεδονία και η Θράκη (στα παράλια) και άλλες περιοχές]. Οι καύσωνες (επεισόδια με πολύ υψηλές θερμοκρασίες, απουσία ανέμων και διάρκεια τουλάχιστον τριών συνεχόμενων ημερών) θα είναι πολύ περισσότεροι παντού. Επιπλέον, η μεταβολή της θερμοκρασίας μπορεί να οδηγήσει στην περαιτέρω μείωση της -ήδη σύντομης- χιονοδρομικής περιόδου, καθιστώντας μη βιώσιμη τη λειτουργία χιονοδρομικών κέντρων στην Ελλάδα. Σε κάποια από αυτά έχουν ήδη αρχίσει οι εργασίες διαμόρφωσης του τοπίου (με την αφαίρεση βράχων) για να λειτουργούν οι πίστες με λιγότερο χιόνι.

Αλλά οι επιπτώσεις μπορεί να είναι και άλλες: η αύξηση των ακραίων καιρικών φαινομένων, η αλλοίωση του τοπίου λόγω της αύξησης της στάθμης της θάλασσας, η διατάραξη της βιοποικιλότητας, τα αυξημένα έξοδα των τουριστικών επιχειρήσεων για ψύξη.

Για να αναλύσουν το φαινόμενο διεξοδικά, οι ερευνητές επέλεξαν 91 τουριστικές περιοχές, χωρισμένες σε

τρεις κατηγορίες ανάλογα με το αν είναι πολύ ανεπτυγμένες (όπως η Μύκονος, η Σαντορίνη, η Ρόδος, η Χερσόνησος Ηρακλείου), απλά ανεπτυγμένες (η Μονεμβασιά, το Ναύπλιο, η Σύρος) ή αναπτυσσόμενες (η Κάρπαθος, η Αιδηψός, τα Κύθηρα, οι Παξοί). Σύμφωνα με τα στοιχεία της έρευνας, αν ισχύσει το δυσμενές σενάριο, στις 52 από αυτές τις περιοχές η αύξηση της θερμοκρασίας μέχρι τα μέσα του αιώνα θα ξεπεράσει τους 2,5 βαθμούς Κελσίου σε σχέση με την περίοδο 1971-2000.

Οι λύσεις που προτείνονται για την προσαρμογή του κλάδου στις συνθήκες αυτές περιλαμβάνουν 14 επιχειρησιακά σχέδια, από το χωροταξικό (που θα πρέπει να λαμβάνει υπόψη τις αλλαγές στις κλιματικές συνθήκες), και τις ενεργειακές υποδομές για τους δημοφιλείς τουριστικούς προορισμούς, μέχρι την ενίσχυση της ανθεκτικότητας υποδομών σε ακραία καιρικά φαινόμενα, τα αντιπλημμυρικά έργα και τα σχέδια προσαρμογής πολιτιστικών πόρων τουριστικού ενδιαφέροντος.

Μέτρα προσαρμογής στην κλιματική αλλαγή των ανεπτυγμένων τουριστικών περιοχών

Αναφορικά με τις ανεπτυγμένες τουριστικές περιοχές και βάσει της ανάλυσης που προηγήθηκε, οι ευρύτερες περιοχές που θα επηρεαστούν περισ-

σότερο από την επιρροή της κλιματικής αλλαγής εντοπίζονται κυρίως στη Βόρεια Κρήτη, το Ανατολικό Αιγαίο, την Ανατολική Πελοπόννησο, την περιοχή του Αργοσαρωνικού και τη Νότια Χαλκιδική. Οι προορισμοί αυτοί είναι ήδη αναπτυγμένοι τουριστικά. Παρόλα αυτά δεν παρουσιάζουν τα προβλήματα των πολύ ανεπτυγμένων και κορεσμένων περιοχών που αναλύθηκαν ανωτέρω. Δεν υφίστανται πιέσεις που απαιτούν ορθολογική διαχείριση των ροών των επισκεπτών, αλλά απαιτούν κυρίως διαχείριση των φυσικών και πολιτισμικών πόρων (ιδιαίτερα σε σχέση με την τρωτότητα και τους κινδύνους της περιοχής λόγω κλιματικής αλλαγής). Παρουσιάζουν, επίσης, ανάγκη ελέγχου και περιορισμού της αύξησης συγκέντρωσης της τουριστικής ανάπτυξης (αρχές, κανόνες, προτεραιότητες ως προς την προσβασιμότητα, τα καταλύματα, τις υπηρεσίες στήριξης του τουρισμού κλπ.). Η προσπάθεια πρέπει να είναι μάλλον στην κατεύθυνση της ανασυγκρότησης της λειτουργίας των προορισμών και της υφιστάμενης δόμησης.

Μεταβολή του αριθμού των θερμών ημερών (Tmax > 30 °C)

Η μεταβολή του αριθμού των θερμών ημερών επηρεάζει άμεσα τον θερινό τουρισμό και σε μεγάλη συγκέντρωση αποτελούν σημαντικό φαινόμενο. Ωστόσο, τα επιλεγμένα σενάρια δεν επιφέρουν τόσο δυσόλινα αποτελέσματα για το σύνολο της επικράτειας. Οι περιοχές που φαίνεται να επηρεάζονται περισσότερο είναι η Χαλκιδική, τα νησιά του Αργοσαρωνικού, η Κρήτη και μεγάλα νησιά των Δωδεκανήσων (Πίνακας 1).

Μεταβολή των βαθμομερών ψύξης

Οι βαθμομέρες ψύξης είναι ένας δείκτης ο οποίος μετρά πόσους βαθ-



Οι ερευνητές επέλεξαν 91 τουριστικές περιοχές, μεταξύ των οποίων και το Ναύπλιο, το οποίο κατατάσσεται στις απλά ανεπτυγμένες περιοχές

μούς και για πόσες ημέρες η εξωτερική θερμοκρασία του περιβάλλοντος είναι υψηλότερη από την επιθυμητή θερμοκρασία άνεσης του ανθρώπου. Το μέτρο αυτό σχετίζεται άμεσα με την κατανάλωση ενέργειας που απαιτείται για τον κλιματισμό των κτηρίων. Η κατανάλωση ενέργειας φυσικά σχετίζεται με την αλληλένδετη σχέση που διατηρεί η εύρυθμη λειτουργία του τουριστικού τομέα με την ορθή διαχείριση των ενεργειακών πόρων και κατ'επέκταση με την κλιματική αλλαγή. Ως εκ τούτου, είναι σημαντικός παράγοντας για τη θερμική ισορροπία που θα εξασφαλίσει τις απαιτούμενες ικανές συνθήκες άνεσης των τουριστών τους καλοκαιρινούς μήνες. Βάσει των σεναρίων (Σχήματα 81 και 82), αρχικά τις μεγαλύτερες τιμές παρουσιάζουν τα παράλια του Κορινθιακού Κόλπου, του Νότιου Ευβοϊκού, ο Αργοσαρωνικός, και τα ανατολικά παράλια των μεγάλων νησιών των Δωδεκανήσων. Στο πιο δυσμενές σενάριο (RCP 8.5), παρατηρείται μια τάση προς αύξηση των τιμών στα ανατολικά παράλια όλης της επικράτειας, με πρωταγωνιστικό ρόλο να διαδραματίζουν και πάλι οι προαναφερόμενες περιοχές. Τα δυτικά παράλια και οι Ιόνιοι Νησοί φαίνεται να επηρεάζονται σχεδόν το ίδιο.

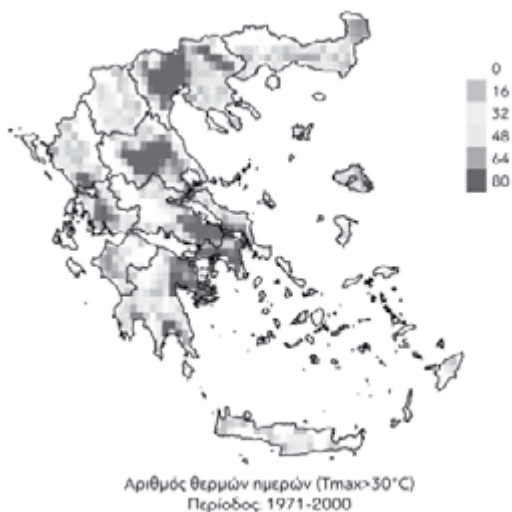

Πίνακας 1. Μεταβολή του αριθμού των θερμών ημερών για τα τρία σενάρια συγκεντρώσεων μεταξύ των περιόδων 2026-2045, 2046-2065 και της περιόδου αναφοράς 1971-2000

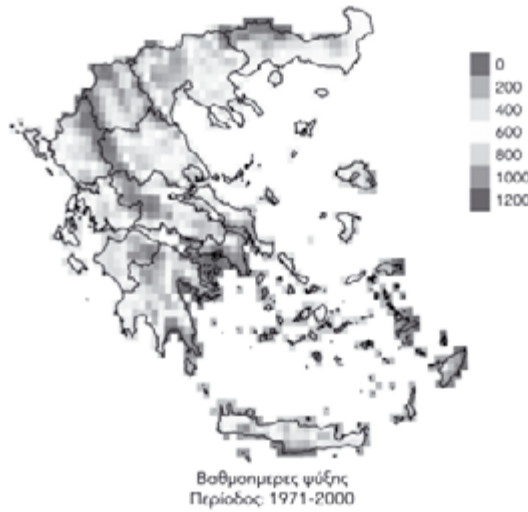

Πίνακας 2. Μεταβολή των βαθμομερών ψύξης για τα τρία σενάρια συγκεντρώσεων μεταξύ των περιόδων 2026-2045, 2046-2065 και της περιόδου αναφοράς 1971-2000

— ΑΠΟΘΗΚΗ ΠΡΟΣΦΟΡΩΝ —

UniClear
Καθαριότητα & Υγιεινή

Προϊόντα - Συστήματα Καθαρισμού & Υγιεινής

Ι. ΚΩΣΤΟΠΟΥΛΟΣ & ΣΙΑ Ο.Ε.

Ασκληπιού 42, Ναύπλιο, 21100
Τηλ.: 27520 29503
Fax: 27520 26458
Κιν.: 6948 170101
www.uniclear.gr
email: info@uniclear.gr

Johnson - Soflex - Glochem - Elite - Endless - Vileda - Jofel
Πρώτος ΝΑССР - Πιστοποιημένο Σύστημα Ποιότητας ISO 9001:2008

Ανθρώπων Έργα

Το «ταξίδι χωρίς επιστροφή» της Κατερίνας Γραμματικού εντάχθηκε στα «Τα ταξίδια» του Ιανού

Σημαντική διάκριση μεταξύ 881 έγκυρων διηγημάτων

Το διήγημα της Κατερίνας Γραμματικού «Ταξίδι επιστροφή» συμπεριλαμβάνεται στο νέο συλλεκτικό βιβλίο «Ταξίδια» ανάμεσα στα 47 καλύτερα διηγήματα του διαγωνισμού που διεξήχθη, όπως κάθε χρόνο, από τον όμιλο βιβλιοπωλείων και τις εκδόσεις Ιανός.

Την περασμένη Δευτέρα το βράδυ, στην οδό Σταδίου 24 στην Αθήνα, για τέταρτη συνεχή χρονιά, μέσα από τον Διαγωνισμό Διηγήματος της Αλυσίδας Πολιτισμού ΙΑΝΟΣ, δόθηκε η ευκαιρία σε σύγχρονους λογοτέχνες να ξεδιπλώσουν το συγγραφικό τους ταλέντο ταξιδεύοντας είτε με το σώμα είτε με τον νου με μοναδικό μεταφορικό μέσο... τη γραφή. Από τα 881 έγκυρα διηγήματα που υποβλήθηκαν φέτος στον Ιανό, το ένα τρίτο ασχολείται με φανταστικά ταξίδια, το άλλο τρίτο με πραγματικά ταξίδια και ένα τρίτο είναι απλώς εκτός θέματος. Οι 400 λέξεις είναι ένα όριο μεταξύ της συμπύκνωσης και της πολυλογίας. Όμως απαιτούν μια δομή αρκετά διακριτή και διεξοδική. Χωρίς αυτόν ή κάποιον άλλον σκελετό τα αφηγήματα καταλήγουν χαοτικά και συνειρμικά, ή πρόκειται απλώς για ημερολογιακές γραφές που δεν σημαίνουν τίποτα για κανέναν. Εν



ολίγους, για άλλη μια φορά ο λογοτεχνικός διαγωνισμός του Ιανού δικαίωσε το κύρος και την απήχισή του στο βιβλιόφιλο κοινό και οδευεί προς την επόμενη συνέχειά του. Η τριμελής επιτροπή, αποτελούμενη από τον Γιάννη Ξανθούλη (συγγραφέα), τον Κωνσταντίνο Μπούρα (συγγραφέα, θεατρολόγο και βιβλιοκριτικό), τον Διονύση Μαρίνο (δημοσιογράφο, κριτικό λογοτεχνί-

ας και συγγραφέα), ξεχώρισε τα καλύτερα διηγήματα και τα παρέδωσαν στο αναγνωστικό κοινό ως ένα μωσαϊκό συναισθηματικά φορτισμένων ταξιδιών με κοινό παρονομαστή την επίγευση που αυτά αφήνουν κάθε φορά στη θύμηση των ανθρώπων. Η κριτική επιτροπή παρουσίασε τους νικητές και διάβασε επιλεκτικά διηγήματα των συμμετεχόντων.



Μας γέμισε ιδιαίτερη χαρά η διάκριση της συντοπίτισσας Κατερίνας Γραμματικού. Βιβλία της Κ. Γραμματικού κυκλοφορούν στα βιβλιοπωλεία: Μικρές Πλάνες, εκδ. Κομνηνός και Λέξεις που συνθέτουν ένα γράμμα, εκδ. Άπαρσις.

Διαδικτυακό αφιέρωμα στον Σαρλ Μπωντλαίρ για τα 200 χρόνια από τη γέννησή του

Με αφορμή το γεγονός της συμπλήρωσης 200 ετών από τη γέννηση του Charles Baudelaire, ο Σύνδεσμος Φιλολόγων Αργολίδας διοργανώνει διαδικτυακό αφιέρωμα στον μεγάλο Γάλλο ποιητή. Η εκδήλωση θα πραγματοποιηθεί την Παρασκευή 29 Οκτωβρίου 2021 και ώρα 7 μ.μ., μέσω Webex (δεν απαιτείται προεγγραφή).

Για τον Baudelaire, θα μιλήσουν οι: Γιώργος Κεντρωτής, Καθηγητής του Τμήματος Ξένων Γλωσσών, Μετάφρασης και Διερμηνείας του Ιονίου Πανεπιστημίου με θέμα «Κατηγορίες ανθέων από τον κήπο του Κακού»

Χρυσή Καρασινίδου-Παπαθανασίου, Αναπληρώτρια Καθηγήτρια του τμήματος Γαλλικής Γλώσσας και Λογοτεχνίας του Αριστοτελείου Πανεπιστημίου Θεσσαλονίκης με θέμα «Σαρλ Μπωντλαίρ, Βάλτερ Μπένγιαμιν: μία διαλογική συνά-



νηση».

Ο Σαρλ Πιερ Μπωντλαίρ (γαλλικά: Charles Pierre Baudelaire, Παρίσι, 9 Απριλίου 1821 - 31 Αυγούστου 1867) ήταν Γάλλος ποιητής, ένας από τους σημαντικότερους της γαλλικής λογοτεχνίας. Κατά τη διάρκεια της ζωής του ο Μπω-

ντλαίρ υπέστη δριμυία κριτική για τις συγγραφές του και τη θεματική του. Ελάχιστοι από τους σύγχρονούς του τον κατανόησαν. Στις 5 Ιουλίου 1857, η γαλλική εφημερίδα Le Figaro έγραφε σχετικά με την πρόσφατη εμφάνιση των Ανθέων του Κακού: «Σε ορισμένα σημεία αμφιβάλ-

λουμε για την πνευματική υγεία του κ. Μπωντλαίρ. Όμως ορισμένα άλλα, δεν μας επιτρέπουν περαιτέρω αμφιβολίες. Κυριαχεί, ως επί το πλείστον, η μονότονη και επιτηδευμένη επανάληψη των ίδιων πραγμάτων, των ίδιων σκέψεων. Η αηδία πνίγει την αγριότητα — για να την καταπολεμήσει σμίγει με το μόλυσμα».

Ο Μπωντλαίρ σήμερα αναγνωρίζεται ως σημαντικός ποιητής της γαλλικής και της παγκόσμιας λογοτεχνίας, και συγκαταλέγεται μεταξύ των κλασικών. Χαρακτηριστικά, ο Μπαρμπέ ντ' Ωρεβιγύ τον αποκάλεσε «Δάντη μιας παρηκμασμένης εποχής».

Απορρίπτοντας τις πλάνες του ρεαλισμού και της «τέχνης για την τέχνη», ο Μπωντλαίρ στοχεύει να κατακτήσει την θεμελιώδη αλήθεια, την κοσμική ανθρωπινή πραγματικότητα στις συμπαντικές

διαστάσεις της. Γράφει στο Καλλιτεχνικό Σαλόνι του 1846: «Η πρωταρχική απασχόληση του καλλιτέχνη είναι να αποκαταστήσει τον άνθρωπο στην φύση, ώστε να επαναστατήσει εναντίον της. Αυτή η επανάσταση δεν λαμβάνει χώρα ψυχρά, ως κάτι το δεδομένο, σαν να ήταν κάποιος κώδικας ή ρητορική. Λαμβάνει χώρα παρορμητικά και αφελώς, ακριβώς όπως η αμαρτία, όπως το πάθος, όπως η επιθυμία».

Αυτό που τόσο ο Μπωντλαίρ όσο και ο Στεφάν Μαλαρμέ όριζαν ως έργο τέχνης, οι Σουρρεαλιστές μετά τον Αρτούρ Ρεμπό ονόμαζαν έργο ζωής, θέλοντας να αλλάξουν την ζωή. Έτσι μπορούμε να καταλάβουμε και τον φόρο τιμής που απέτισε στον Μπωντλαίρ ο νεαρός Ρεμπό: «Ο Μπωντλαίρ είναι ο πρώτος οραματιστής, ο βασιλεύς όλων των ποιητών, ένας θεός».

Όσα παίρνει ο άνεμος

Της Κατερίνας Γραμματικού

Ήρθαν και πάλι εις την πόλη. Ήρθαν και πιάνω να διαβάσω ξανά τον Δον Κιχώτη. Τον βλέπω να σηκώνεται απ' τα βιβλία και αλλοπαρμένο με όλους εκείνους τους τετζερέδες πάνω του, να σκαρφαλώνει στα ψηλά βουνά για να τα βάλει με γίγαντες ανεμόμυλους-εχθρούς. Αμήχανος και αναμαλλιασμένος μπροστά στο δέος των επιτευγμάτων κάποιας, μάλλον επιστήμης που δεν έχει δει ακόμη, νομίζει πως κατά λάθος έφτασε σε άγνωστη πατρίδα και πέφτει ξανά για ύπνο.

Η πατρίδα των ανεμόμυλων είναι τα ύψη κι ας ελλειμνίζονται πριν να φυτευτούν σε θάλασσες και ακτές. Πιάνουν ντόκο σε στεριές και βρίζοντας παρακεί οι στεριανοί ψαράδες για την κατα-



πάτηση του λιμενοβραχίονα (ναι, είναι όλα δικά μας αλλά όποτε θέλουν γίνονται αλλωνών) γερανοί θα σηκώσουν το βάρος της ανάγκης μας για λίγο ακόμη φως. Λίγη παραπάνω ενέργεια για εκείνο το μετέωρο βήμα της ανθρωπότητας προς τα εμπρός, προς την αιωνιότητα, ένα αβέβαιο βήμα πριν την εξάντληση των συμβατικών πηγών ενέργειας του μικρούλη πλανήτη μας που σβήνει από ανάσα.

Κάποτε μαθαίναμε πως ο άνεμος είναι που κινεί καράβια, τον



μύλο να βγάλει στάρι, όπως η ανέμη νήμα. Ο άνεμος έκανε μαστόρους τα πουλιά ν' αντέχουν οι φωλιές στις δυνατές ριπές του. Σήμερα τα πουλιά ψάχνουν δέντρα για φωλιές, στένεψε λες η γη,



δεν τα χωράει. Βουνά τρυπιούνται με στέρηση ευθύνης, ανώνυμες εταιρίες πακτώνουν χαλύβδινα κοντάρια με σημαίες λες κι επιβάλουν κατακτήσεις αγώνων για «φθνή παραγωγή». Αλήθεια, πόσο φθνή μπορεί να γίνει επιτέλους αυτή η...παραγωγική διαδικασία;

Κάθε γύρισμα του φτερού και γέμισε το ψυγείο με τρόφιμα (με τι δεν ξέρω), το εργοστάσιο με εργάτες, τα αυτοκίνητα κινήτηρες. Ένα κέρμα η βολή, ένα τσίρκο η ζωή στο αιολικό μας πάρκο.

Τα κάστρα μοιάζουν μινιατούρες δίπλα στους σιδερένιους Τιτάνες και οι άνθρωποι φαντάζονται νάνοι στη νέα Θεά τους, τη Βιώσιμη Ανάπτυξη!

Αίολη γεννιάται τότε μέσα μου η απορία: εμείς σίγουρα θα γυρίζουμε όσοι αυτοί γυρίζουν;

Παύει σιγά σιγά να έχει ενδιαφέρον η συζήτηση ποιος να μαντέψει τον άνεμο αφού και οι ανεμοδούρες δείχνουν τρελούς ανέμους. Δεν εκπλήσσει ο Μαϊστρος, η Όστρια, ο Πουνέντες, ο Γαρμπής ή ο Λεβάντες σε έναν ουρανό δίχως οιωνούς και ραβδοσκόπους.

Έτσι που αντικρύζω από μακριά τις ανεμογεννήτριες, μακάβρια μοιάζει εικόνα, με τους σταυρούς των Ρωμαίων στο Γολγοθά, ένας Χριστός, ένας ληστής κι ο στασιαστής σε πολλαπλή αναπαράσταση, με τον όχλο να περιμένει τη θυσία, εξαργυρώνοντας ταυτόχρονα συνδρομές για ένα θαύμα που τους υποσχέθηκαν ότι θα συμβεί.

Φθνή Ενέργεια, Αμήν!

Ο Τσούρνος στο Στρασβούργο για το Μέλλον της Ευρώπης



Η Ευρωπαϊκή Εκδήλωση για τη Νεολαία (EYE 2021) που γίνεται κάθε 2 χρόνια στο Στρασβούργο, συγκέντρωσε φέτος 7-9 Οκτωβρίου στο Ευρωπαϊκό Κοινοβούλιο πάνω από 6000 νέους από όλα τα κράτη για να συζητήσουν και να καταθέσουν συγκεκριμένες προτάσεις και ιδέες που θα τροφοδοτήσουν τη «Διάσκεψη για το Μέλλον της Ευρώπης» στις 22 και 23 /10.

Δυναμικό παρόν έδωσε εκεί με την ελληνική αντιπροσωπεία και ο 22χρονος Βαλέριος - Γιώργος Τσούρνος, σύμβουλος του Τοπικού Συμβουλίου του Δ. Ναυπλίου, ο οποίος δραστηριοποιείται κοινωνικά και πολιτικά εξίσου και στη Κύπρο όπου σπουδάζει Ευρωπαϊκή πολιτική και ξένες γλώσσες!

«Εμείς οι νέοι ανησυχούμε για την κλιματική αλλαγή, για την μετά-Covid εποχή, για τον εργασιακό χώρο του μέλλοντος, για μια πιο ομοσπονδιακή Ευρώπη», τονίζει ο Βαλέριος Τσούρνος και συμπληρώνει: «Καταθέσαμε συγκεκριμένες ιδέες για να γίνει η ανακύκλωση ευκολότερη πανευρωπαϊκά, για να γίνουν οι διαδικασίες του «Άρθρου 7 περί προστασίας των ευρωπαϊκών αξιών» πιο αποτελεσματικές, για τη μεταρρύθμιση της εκμάθησης γλωσσών στα σχολεία ώστε να προωθηθεί η πολυγλωσσία. Μας ενδιαφέρουν όλες οι σύγχρονες προκλήσεις και εμείς οι νέοι πρέπει και μπορούμε και θέλουμε να είμαστε ενημερωμένοι, ενεργοί και συνδιαμορφωτές του μέλλοντος μας, γιατί το μέλλον είναι δικό μας» τονίζει. Ο Βαλέριος - Γιώργος Τσούρνος ενδιαφέρεται για τη πολιτική, αφού «με πολιτικές αποφάσεις διαμορφώνεται η ζωή μας και εμείς οι νέοι δεν πρέπει να είμαστε απόντες» συμπληρώνει με νόημα και αισιόδοξο πνεύμα.



Άλογα στο Ναύπλιο

Στείλτε τις φωτογραφίες για να δημοσιευτούν

Στείλτε από τις φωτογραφίες σας, αυτές που θεωρείτε σημαντικές και ενδιαφέρουσες, μαζί ένα δικό σας σχόλιο στην ηλεκτρονική διεύθυνση anagnostispe@hotmail.com, γράφοντας στο θέμα του μηνύματος: «Η φωτογραφία μου». Οι καλύτερες θα δημοσιεύονται στην έντυπη και στην ηλεκτρονική έκδοση.

Λογιστικό Γραφείο
ΣΤΥΛΙΑΝΟΣ Π. ΧΕΙΒΙΔΟΠΟΥΛΟΣ
ΛΟΓΙΣΤΗΣ ΦΟΡΟΤΕΧΝΙΚΟΣ Α' ΤΑΞΗΣ
ΚΟΡΙΝΘΟΥ 26,
ΗΜΙΟΡΟΦΟΣ, Τ.Κ. 21200
ΤΗΛ. 2751061124
ΚΙΝ. 6974876572

Πέσαν οι υπογραφές με τον ανάδοχο

Αναπλάσεις κοινόχρηστων στις Κοινότητες Κοιλιάδας – Διδύμων – Φούρνων», προϋπολογισμού 59.932,82

Στο Δημαρχείο Ερμιονίδας, ανατέθηκε χθες σε ανάδοχο και υπογράφηκε η Σύμβαση Κατασκευής του Έργου «Αναπλάσεις στις Κοινότητες Κοιλιάδας – Διδύμων – Φούρνων», προϋπολογισμού 59.932,82 €, από ίδιους πόρους. Το έργο των αναπλάσεων των κοινόχρηστων χώρων στις 3 Κοινότητες του Δήμου, χρηματοδοτείται από το ΣΑΤΑ 2021, και είναι καταχωρημένο στο Τεχνικό Πρόγραμμα και τον Προϋπολογισμό του Δήμου Ερμιονίδας.

Όπως τόνισε ο Δήμαρχος Γιάννης Γεωργίου, «ο Δήμος Ερμιονίδας προχωρά με γοργούς ρυθμούς σε μελέτες και σχεδιασμούς αστικών αναπλάσεων σε οδούς, πλατείες και κοινόχρηστους χώρους στις Κοινότητες του Δήμου Ερμιονίδας. Κύριος στόχος μας είναι η λειτουργική, περιβαλλοντική, και αισθητική αναβάθμιση όλων των Κοινοτήτων μας. Τα έργα είναι προ-



Κοιλιάδα- Πάρκο



Δίδυμα-Πάρκο



Φούρνοι-Πάρκο

σαρμοσμένα στην τοπική αρχιτεκτονική, και οι αρχιτεκτονικές μελέτες προβλέπουν σχέδια με τοπικά χαρακτηριστικά σύμβολα.

Συνεχίζουμε τις συντηρήσεις, επισκευές και αναπλάσεις, και στοχεύουμε σε έργα και υποδομές που βελτιώνουν, αλλάζουν όψη και

οδηγούν τις Κοινότητες της Ερμιονίδας στο μέλλον, με σεβασμό στον άνθρωπο και στο περιβάλλον».



ΕΛΛΗΝΙΚΗ ΔΗΜΟΚΡΑΤΙΑ
ΠΕΡΙΦΕΡΕΙΑ ΠΕΛΟΠΟΝΝΗΣΟΥ
ΔΗΜΟΣ ΕΠΙΔΑΥΡΟΥ

Λυγουριό: 20/10/2021
Αρ. Πρωτ.: 5585

ΠΕΡΙΛΗΨΗ ΔΙΑΚΗΡΥΞΗΣ
ΔΗΜΟΠΡΑΣΙΑΣ της πράξης:
«ΑΝΑΒΑΘΜΙΣΗ ΚΑΙ ΑΝΑΚΑΙΝΙΣΗ ΠΑΛΑΙΟΥ ΚΤΗΡΙΟΥ ΓΙΑ ΜΕΤΑΤΡΟΠΗ ΣΕ ΜΟΥΣΕΙΟ ΕΛΙΑΣ»
CPV: 45212310-2

Ο Δήμος Επιδαύρου διακηρύττει ότι την 4 του μηνός Νοεμβρίου του έτους 2021 ημέρα Πέμπτη και ώρα 10:00 π.μ., λήξη προθεσμίας υποβολής προσφορών, θα διεξαχθεί Ανοικτή Διαδικασία μέσω του Εθνικού Συστήματος Ηλεκτρονικών Δημοσίων Συμβάσεων

(Ε.Σ.Η.ΔΗ.Σ.), σύμφωνα με τις διατάξεις του Ν. 4412/2016 & του Ν. 4782/2021 όπως τροποποιήθηκαν και ισχύουν σήμερα, για την επιλογή αναδόχου κατασκευής του έργου με τίτλο: **ΑΝΑΒΑΘΜΙΣΗ ΚΑΙ ΑΝΑΚΑΙΝΙΣΗ ΠΑΛΑΙΟΥ ΚΤΗΡΙΟΥ ΓΙΑ ΜΕΤΑΤΡΟΠΗ ΣΕ ΜΟΥΣΕΙΟ ΕΛΙΑΣ** Ως ημερομηνία και ώρα ηλεκτρονικής αποσφράγισης των προσφορών ορίζεται η **10/11/2021**, ημέρα Τετάρτη και ώρα **10.00**

Ο προϋπολογισμός των δημοπρατούμενων εργασιών του έργου, με βάση τη μελέτη με αριθμό θεώρησης 34/2020 από την Τεχνική Υπηρεσία του Δήμου Επιδαύρου, ανέρχεται στο ποσό των **96.774,19 ΕΥΡΩ (χωρίς Φ.Π.Α.)** και στο ποσό των **120.000,00 ΕΥΡΩ (με Φ.Π.Α.)** και αναλύεται ως εξής:

Δαπάνη των εργασιών: **71.250,30 €**, Δαπάνη των Γ.Ε. & Ο.Ε. (18%): **12.825,05 €**,

Δαπάνη των απροβλέπτων (15%), **12.611,30 €**, Αναθεώρηση: **87,54 €** Δαπάνη του Φ.Π.Α. (24%): **23.225,81 €**

Οι ενδιαφερόμενοι μπορούν να λάβουν γνώση των συμβατικών τευχών (Διακήρυξη, Συγγραφή Υποχρεώσεων κ.λ.π.) συμπεριλαμβανομένου και του Τυποποιημένου Εντύπου (Ε.Ε.Ε.Σ.) στον ειδικό, δημόσια προσβάσιμο χώρο «ηλεκτρονικοί διαγωνισμοί» της πύλης www.promitheus.gov.gr, καθώς και στην ιστοσελίδα του Δήμου Επιδαύρου www.epidavros.gr. Εφόσον έχουν ζητηθεί εγκαίρως, ήτοι έως την 27/10/2021 η αναθέτουσα αρχή παρέχει σε όλους τους προσφέροντες που συμμετέχουν στη διαδικασία σύμβασης συμπληρωματικές πληροφορίες σχετικά με τα έγγραφα της σύμβασης, το αργότερο στις **31/10/2021**. Η διακήρυξη του έργου έχει συνταχθεί κατά το εγκεκριμένο από την Ενιαία Ανεξάρτητη

Αρχή Δημοσίων Συμβάσεων υπόδειγμα τύπου Πρότυπο τεύχος διακήρυξης Έργων (χαμηλότερη τιμή), κάτω των ορίων.

Δικαίωμα συμμετοχής έχουν φυσικά ή νομικά πρόσωπα, ή ενώσεις αυτών που δραστηριοποιούνται στην κατηγορία/ες έργου **ΟΙΚΟΔΟΜΙΚΩΝ ΚΑΙ ΗΛΕΚΤΡΟΜΗΧΑΝΟΛΟΓΙΚΩΝ ΕΡΓΑΣΙΩΝ** και που είναι εγκατεστημένα σε

α) σε κράτος-μέλος της Ένωσης,
β) σε κράτος-μέλος του Ευρωπαϊκού Οικονομικού Χώρου (Ε.Ο.Χ.),
γ) σε τρίτες χώρες που έχουν υπογράψει και κυρώσει τη ΣΔΣ, στο βαθμό που η υπό ανάθεση δημόσια σύμβαση καλύπτεται από τα Παραρτήματα 1, 2, 4 και 5 και τις γενικές σημειώσεις του σχετικού με την Ένωση Προσαρτήματος Ι της ως άνω Συμφωνίας, καθώς και
δ) σε τρίτες χώρες που δεν

εμπίπτουν στην περίπτωση γ' της παρούσας παραγράφου και έχουν συνάψει διμερείς ή πολυμερείς συμφωνίες με την Ένωση σε θέματα διαδικασιών ανάθεσης δημοσίων συμβάσεων.

Εγγύηση συμμετοχής στον διαγωνισμό ορίζεται σε 2 % επί της εκτιμώμενης αξίας της σύμβασης χωρίς Φ.Π.Α. με ανάλογη στρογγυλοποίηση δηλαδή **1.936,00 ΕΥΡΩ** και η σχετική εγγυητική επιστολή θα απευθύνεται προς το Δήμο Επιδαύρου. Η ισχύς της θα είναι τουλάχιστον έντεκα (11) μήνες μετά την ημέρα διεξαγωγής του διαγωνισμού. Ο χρόνος ισχύος των προσφορών είναι δέκα (10) μήνες.

Οι υποψήφιοι ανάδοχοι υποχρεούνται να προσκομίσουν όλα τα απαιτούμενα δικαιολογητικά, που προβλέπονται από τις σχετικές διατάξεις για τις δημόσιες συμβάσεις καθώς και όσα αναγράφονται στα άρθρα 21, 22, 23 & 24 της δια-

κήρυξης.

Η προθεσμία περάτωσης του έργου είναι ΕΚΑΤΟΝ ΕΙΚΟΣΙ (120) ημερολογιακές ημέρες.

Το έργο χρηματοδοτείται από το ΠΡΑΣΙΝΟ ΤΑΜΕΙΟ «ΔΡΑΣΕΙΣ ΠΕΡΙΒΑΛΛΟΝΤΙΚΟΥ ΙΣΟΖΥΓΙΟΥ» 2020, Άξονας Προτεραιότητας (Α.Π. 1) «Αστική Αναζωογόνηση».

Το αποτέλεσμα της δημοπρασίας θα εγκριθεί από την Οικονομική Επιτροπή του Δήμου Επιδαύρου.

Περισσότερες πληροφορίες μπορούν να πάρουν οι ενδιαφερόμενοι από την Τεχνική Υπηρεσία του Δήμου Επιδαύρου (Τηλ. 2753360116 Δρούζας Αθανάσιος, 2753360119 Δαβάκος Χρήστος) κατά τις εργάσιμες ημέρες και ώρες.

Λυγουριό, 20/10/2021

Ο Δήμαρχος
ΑΝΑΣΤΑΣΙΟΣ Κ. ΧΡΟΝΗΣ



ΕΛΛΗΝΙΚΗ ΔΗΜΟΚΡΑΤΙΑ
ΝΟΜΟΣ ΑΡΓΟΛΙΔΑΣ



ΔΙΕΥΘΥΝΣΗ ΤΕΧΝΙΚΩΝ
ΕΡΓΩΝ & ΜΕΛΕΤΩΝ

Καποδιστρίου 9-11,
Άργος, ΤΚ: 21232
Τηλ. 2751360000,
2751360036
e-mail: dimos@argos.gr
NUTS: EL651

Άργος: 19/10/2021
Αρ.πρωτ.: 15983

Έργο: «ΟΔΟΠΟΙΑ ΚΟΙΝΟΤΗΤΑΣ ΑΓΙΟΥ ΝΙΚΟΛΑΟΥ»
CPV: 45233222-1

ΠΕΡΙΛΗΨΗ ΔΙΑΚΗΡΥΞΗΣ
ΔΗΜΟΣΙΑΣ ΣΥΜΒΑΣΗΣ

Ο Δήμος Άργους-Μυκηνών προκηρύσσει, σύμφωνα με την υπ' αριθ. **245/2021** απόφαση Οικονομικής Επιτροπής, ανοικτή διαδικασία μέσω του ΕΣΗΔΗΣ, για τη σύναψη δημόσιας σύμβασης του έργου «**Οδοποιία Κοινότητας Αγίου Νικολάου**», εκτιμώμενης αξίας **34.461,21 €** (με ΦΠΑ). Το έργο αποτελείται από κατηγορία εργασιών **Οδοποιίας**, με προϋπολογισμό **27.791,30 €** (δαπάνη εργασιών, Γ.Ε.+Ο.Ε., απρόβλεπτα, απολογιστικά).

-Προσφέρεται ελεύθερη, πλήρης, άμεση και δωρεάν ηλεκτρονική πρόσβαση στα έγγραφα της σύμβασης στον ειδικό, δημόσια προσβάσιμο χώρο «Ηλεκτρονικοί διαγωνισμοί» της πύλης www.promitheus.gov.gr, για τον

ηλεκτρονικό διαγωνισμό με συστημικό αριθμό: **183622** καθώς και στην ιστοσελίδα της αναθέτουσας αρχής (www.newargos.gr).

-Οι προσφορές υποβάλλονται από τους ενδιαφερόμενους ηλεκτρονικά, μέσω της διαδικτυακής πύλης www.promitheus.gov.gr του ΕΣΗΔΗΣ. Ως ημερομηνία λήξης της προθεσμίας υποβολής των προσφορών ορίζεται η **08/11/2021**, ημέρα **Δευτέρα** και ώρα λήξης των προσφορών η **14.00 μ.μ.** Ως ημερομηνία και ώρα ηλεκτρονικής αποσφράγισης των προσφορών ορίζεται η **12/11/2021**, ημέρα **Παρασκευή** και ώρα **09.00 π.μ.**

-Το σύστημα προσφοράς είναι με επιμέρους ποσοστά έκπτωσης ανά ομάδα τιμών ομοει-

δών εργασιών του τιμολογίου και του προϋπολογισμού (παρ. 2α του άρθρου 95 του Ν.4412/2016). Κριτήριο ανάθεσης είναι η πλέον συμφέρουσα από οικονομική άποψη προσφορά με βάση την τιμή. -Στον διαγωνισμό γίνονται δεκτά φυσικά ή νομικά πρόσωπα ή ενώσεις αυτών που δραστηριοποιούνται σε έργα κατηγορίας **Οδοποιίας**.

α) Οι προσφέροντες που είναι εγκατεστημένοι στην Ελλάδα υποβάλλουν βεβαίωση εγγραφής στο Μ.Ε.Ε.Π. στην κατηγορία έργων **Οδοποιίας**, όπως ισχύει κατά τα αναλυτικά οριζόμενα στο Π.Δ. 71/2019, ιδίως κατά τη μεταβατική περίοδο εφαρμογής του Μητρώου Εργοληπτικών Επιχειρήσεων Δημοσίων Έργων (ΜΗ.Ε.Ε.Δ.Ε.).

β) οι προσφέροντες που είναι εγκατεστημένοι σε λοιπά κράτη-μέλη της Ε.Ε. προσκομίζουν τις δηλώσεις και πιστοποιητικά που περιγράφονται στο Παράρτημα ΧΙ του Προσαρτήματος Α του Ν.4412/2016, γ) σε κράτος-μέλος του ΕΟΧ, δ) σε τρίτες χώρες που έχουν υπογράψει και κυρώσει τη ΣΔΣ, στο βαθμό που η υπό ανάθεση δημόσια σύμβαση καλύπτεται από τα Παραρτήματα 1, 2, 4 και 5 και τις γενικές σημειώσεις του σχετικού με την Ένωση Προσαρτήματος Ι της ως άνω Συμφωνίας, καθώς και ε) σε τρίτες χώρες που δεν εμπίπτουν στην περίπτωση γ' της παρούσας παραγράφου και έχουν συνάψει διμερείς ή πολυμερείς συμφωνίες με την Ένωση σε θέματα διαδικασιών ανάθεσης

δημοσίων συμβάσεων -Οικονομικός φορέας συμμετέχει είτε μεμονωμένα είτε ως μέλος ένωσης. Οι ενώσεις οικονομικών φορέων συμμετέχουν υπό τους όρους των παρ. 2, 3 και 4 του άρθρου 19 και των παρ. 1 (ε) και 3 (β) του άρθρου 76 του Ν. 4412/16.

-Για τη συμμετοχή στο διαγωνισμό απαιτείται η κατάθεση εγγυητικής επιστολής ύψους **555,82 €**, με ισχύ τουλάχιστον **7 μηνών**.

-Ο χρόνος ισχύος των προσφορών είναι **10 μήνες**.

-Το έργο χρηματοδοτείται από πιστώσεις **ΑΠΕ (Ανανεώσιμες Πηγές Ενέργειας) 2019-2021**.

Ο Δήμαρχος Άργους-Μυκηνών
Δημήτρης Καμπόσος



Συναισθήματα

Δεν έχω άλλο δρόμο
από τα συναισθήματα,
ποτέ δεν είχα.
Ακόμα και όταν μικρός με
ζάλιζαν οι ατελείωτες
στροφές στην ζωή μου,
δεν σκέφτηκα ποτέ
να αλλάξω !!

Για αυτό σου λέω...
Θέλει πολλή ψυχή
για να υπάρξεις στην ψυχή
ενός ανθρώπου !!

- Σπύρος Δ

Κατσιγιαννης - 2017



Ανθρωποφάγοι

Τη βυθισμένη σκέψη σου
δεν τη συνάντησα..
Χάθηκα
στο φεγγάροφωτο
της αλισμώνητης
αγάπης σου...

Μυθοπλασία έπλασα
στην ηλιόλουστη
αυγή..
Να δω αυτόν
τον κόσμο
με τους απέραντους
κήπους λουλουδιών..



Ζηλευτά γαλανά μάτια

Τα γαλανά σου μάτια, αυτά που και γαλάζιες
θάλασσες
γαλήνιες τα ζηλεύουν, μοιάζουν με μπλε
καθάρους
ουρανούς
που χρυσοκέντητα πουλιά, σμήνη τους
ταξιδεύουν.

Νανά Μπροδήμα, ποιητική συλλογή "Στη δίνη του
έρωτα" Εκδόσεις Όστρια, Φεβρουάριος 2014

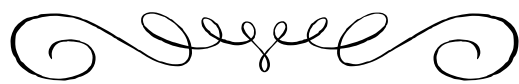

Οι ανάσες των ήχων
να σταματούν
τις κραυγές των ανθρώπων
που ουρλιάζουν

Και τους λύκους
να σιωπούν..
Γιατί ποτέ δεν με κατασπάραξαν ..

Μόνο οι άνθρωποι
μου έφαγαν
τη σάρκα μου...

Ιωάννης Σκούρας



Ο παπά Νικόδημος Βρέλλος (3)



Μερακλής, γλεντζές, ετοιμόλογος, πλακα-
τζής, ενίοτε αθυρόστομος αλλά και μεγάλη
καρδιά, ένας Αργείτης παπάς που άφησε
εποχή. Μιλώ για τον παπά Νικόδημο Βρέλ-
λο, εφημέριο στον Άη Γιάννη του Άργους, ο
Θεός να αναπαύσει την ψυχούλα του, και συ-
νεχίζω για τρίτη εβδομάδα με κάποιες ιστο-
ρίες του.

Το ξύσιμο

Μια άλλη φορά, πέρναγε από τη "γούβα", έξω
από το μαγαζί του Βυζάντιου (Παυλίδη), που
μαζεώντουσαν διάφοροι μαστόροι και αντι-
λαμβάνεται κάποιον από αυτούς, με το που
τον είδε, να πάνει και να... ξύνει τα αχαμνά
του. Ψύχραιμος ο παπάς γυρίζει και του φω-
νάζει:

-Πατριώτη, άμα τελειώσεις, έλα να ξύσεις και
τα δικά μου, γιατί δεν έχω νύχια!

Οι γεροντοκόρες

Άλλη φορά ο παπά Νικόδημος αστεϊζόταν με
κάποιες γεροντοκόρες.

-Σ' αγαπώ, σ' αγαπώ! λέει στη μια.

-Πού με βάζεις; τον ρωτάει αυτή.

-Απάνω στο ράφι.

-Κι άμα πέσω;

-Μην ανησυχείς και δεν πρόκειται να πέ-
σεις. Απάνω στο ράφι θα μείνεις μόνιμα!

Ο παπάς ήταν γενικά χαβαλετζής και σαμα-
τατζής (με την καλή έννοια) στα γλέντια του,
που τα απολάμβανε στο έπακρο.

Τα πρόσφορα & το καμπαναριό

Ο παπα Νικόδημος το είχε συνήθειο, στα
πλαίσια της συνεχούς προσπάθειας προσφο-
ράς βοήθειας στους άπορους της ενορίας
του, να τους στέλνει τα πρόσφορα και τους
άρτους, που έφερναν οι ενοριότες στην εκ-

κλησία. Υπήρχε πολλή φτώχεια τότε και ένα
πρόσφορο φάνταζε θείο δώρο για πολλούς
συμπολίτες.

Κάποια εποχή, που ιερουργούσε στον παλιό
Άγιο Νικόλαο, στο κοιμητήριο του Άργους –
δεν είχε κτιστεί τότε ο νέος – παρέδωσε στο
νεωκόρο τις προσφορές και γραπτή λίστα με
ονόματα και διευθύνσεις στην περιοχή των
Πέντε δρόμων, όπου έπρεπε να τις παραδώ-
σει.

Την επομένη, τον περίμενε μια δυσάρεστη
έκπληξη, καθώς διαπίστωσε, μετά από απα-
νωτά παράπονα που δέχθηκε, ότι τα πρό-
σφορα δεν είχαν παραδοθεί εκεί όπου τα είχε
στείλει.

Χωρίς να εκδηλωθεί, κάλεσε το νεωκόρο να
κάνουν, δήθεν, κάποια δουλειά στο καμπανα-
ριό της εκκλησίας. Του είπε, λοιπόν, να ανε-
βεί επάνω, εκεί που βρίσκονταν οι καμπάνες
και μόλις ανέβηκε... κλείδωσε από κάτω την
μεταλλική πόρτα!

Ο άλλος, αντιλαμβανόμενος την ενέργεια
του παπά και νομίζοντας πως το έκανε για
αστείο, του φώναξε:

-Ε, παπούλη, άσε τα αστεία και ξεκλείδω την
πόρτα!

Για να λάβει την απάντηση:

-Θα κάτσεις εκεί κλειδωμένος εικοσιτέσσερις
ώρες, όπως άφησες εικοσιτέσσερις ώρες τους
ενοριότες, που σε περίμεναν, χωρίς ψωμί!

Και το τήρησε.

.....
Πλην της τρίτης ιστορίας, έχουν δημοσιευτεί
στο βιβλίο μου «Παλιές Ιστορίες (που βγάζουν
γέλιο)», που κυκλοφορεί από τις εκδόσεις
«Ερωδός». Το βιβλίο βραβεύτηκε ως «Βιβλίο
Χρονιάς» (2019) από τον Ελληνικό Πολιτιστι-
κό Όμιλο Κυπρίων Ελλάδας.

ΜΕΡΟΣ Β΄

20ος αιώνας

Το ερασιτεχνικό παγκόσμιο πρωτάθλημα το 1903 στο Cadre 45/2 στο Παρίσι θεωρείται σήμερα ως το πρώτο σημαντικό γεγονός στην πειρωτική Ευρώπη. Ο Πρώτος Παγκόσμιος Πόλεμος και η μακροχρόνια στάση των συντριβών στην Ευρώπη όχι μόνο σταμάτησαν τις συναντήσεις μεταξύ παικτών και από τις δύο πειρώς, αλλά επίσης προέκυψαν δύο περισσότερο ή λιγότερο ξεχωριστές γραμμές - φυσικά και με φόντο ότι τα πειρωτικά ταξίδια ήταν ακόμα πολύς χρόνος- καταναλώνει.

Εν τω μεταξύ, το μπιλιάρδο είχε γίνει επίσης ένα κίνημα στην Ασία - οι Ιάπωνες παίκτες τριών μαξιλαριών ήταν συγκεκριμένα στο δρόμο στις ΗΠΑ από τις αρχές του 20ού αιώνα, και αργότερα επίσης στην Ευρώπη. Οι δύο παγκόσμιοι πόλεμοι, η Μεγάλη ρεσιονοφηση του 1929 και η απαγόρευση του αλκοόλ στις ΗΠΑ από το 1919 έως το 1933 άφησαν το σημάδι τους στο μπιλιάρδο στη Μεγάλη Βρετανία, την πειρωτική Ευρώπη, την Αμερική και την Ασία. ειδικά με τους επαγγελματίες, των οποίων η ύπαρξη εξαρτιόταν άμεσα από τον θεατή που πληρώνει. Μια αναδυόμενη κρίση, ιδιαίτερα στις ΗΠΑ, αλλά και στη Μεγάλη Βρετανία, επιδεινώθηκε τη δεκαετία του 1950 και του 1960 από την εμφάνιση της τηλεόρασης, η οποία έκλεψε αρχικά το κοινό από τους παίκτες. Ωστόσο, το μπιλιάρδο της πισίνας γνώρισε σύντομα μια αναγέννηση με την εμφάνιση της ταινίας Sharks of the Big City (1961), η οποία πυροδότησε ένα νέο κύμα ενθουσιασμού για αυτήν την παραλλαγή στις ΗΠΑ. Μαζί με την ταινία μεγάλου μήκους του 1986 The Color of Money, και οι δύο ταινίες συνέβαλαν στον ενθουσιασμό για πισίνα αργότερα στην Ασία και την Ευρώπη. Μια νέα εποχή μπιλιάρδου στη Μεγάλη Βρετανία ξεκίνησε στα τέλη της δεκαετίας του 1960, όταν το BBC αναζητούσε μια μορφή για να δείξει στους θεατές την υπερική της έγχρωμης τηλεόρασης - και επέλεξε το σνούκερ για αυτό. Η παρουσία αμερικανικών και βρετανικών στρατιωτικών φρουρών στην πειρωτική Ευρώπη μετά τον Δεύτερο Παγκόσμιο Πόλεμο εξασφάλισε, το αργότερο από τη δεκαετία του 1970 και του 80, ότι εκεί δημιουργήθηκαν μπιλιάρδο και σνούκερ εκτός από το μπιλιάρδο.

Με την πτώση του Σιδηρού Παραπετάσματος, ένα άλλο κύμα τέθηκε σε κίνηση, όταν ειδικά η πισίνα, αλλά και το σνούκερ, βρήκαν το δρόμο προς την Ανατολική Ευρώπη και έκτοτε βρήκαν όλο και περισσότερους θαυμαστές σε αυτήν την περιοχή.

Μπορείτε ακόμα να δείτε τις επιρροές της πολιτικής και τα κύματα της μετανάστευσης στη σημασία των επιμέρους παραλλαγών σε διαφορετικές περιοχές του κόσμου, αλλά με την έναρξη της παγκοσμιοποίησης στη δεκαετία του 1990 και επωφελήθηκε από την αύξηση της ψηφιακής δικτύωσης, το μπιλιάρδο είναι εν τω μεταξύ σε όλα τα μέρη της κόσμο που εκπροσωπεί τον κόσμο - εκδηλώνεται από αντί-



στοιχεις παγκόσμιες, πειρωτικές και εθνικές ενώσεις.

Τεχνική παιχνιδιού

Σημεία συνάντησης για την μπάλα του αγώνα (λευκή) από την πλευρά του παίκτη: Κατά την εκτέλεση της ώθησης, το αντιβράχιο πρέπει να παραμένει ίσιο και να υπάρχει ορθή γωνία (90 °) μεταξύ του αντιβραχίου και του άνω βραχίονα, όταν κουνιέται μόνο ο αγκώνας πρέπει να κινείται, παρόμοιο με ένα εκκρεμές ρολογιού, ο όμως και ο καρπός παραμένουν άκαμπτοι.

Υπάρχουν αρκετές τεχνικές ώθησης.

Πρώτα απ' όλα, πρέπει να γίνει διάκριση μεταξύ ενός ιδανικού ελαστικού χτυπήματος που χτυπά την άσπρη σφαίρα ακριβώς στη μέση (συνέχεια μιας ευθείας γραμμής) και ενός χτυπήματος περιστροφής (εκτός κέντρου). Το γύρισμα γυρίζει την άσπρη σφαίρα και έτσι καθίσταται δυνατή η πρόκληση της μπάλας να κινηθεί με έναν συγκεκριμένο τρόπο (για παράδειγμα, ώθηση τόξου) ή να επιτευχθεί καλύτερη θέση (για παράδειγμα, κίνηση επιστροφής). Σε μικρό βαθμό, ένα αρνητικό γύρισμα μεταφέρεται επίσης στη μπάλα που παίζεται.

Παρακολούθηση / επιστροφές

Εάν χτυπήσετε τη μπάλα από το οριζόντιο στο (κάθετο και οριζόντιο) κέντρο, πρώτα θα την σπρώξετε λίγο από το σύνθημα και μετά θα γλιστρήσει πάνω από το πανί, ανάλογα με τη δύναμη της περιστροφής. Μετά από απόσταση τρεξίματος, ανάλογα με το υλικό, αρχίζει να κυλά λόγω της τριβής στο πανί. Μια κρούση που χτυπά τη λευκή μπάλα εκτός κέντρου προκαλεί την στροφή της μπάλας γύρω από τον άξονά της. Εκτός από την ορμή με την οποία καθορίζεται η κύρια κατεύθυνση ταξιδιού, η μπάλα ρυθμίζεται σε περιστροφή. Ανάλογα με το πού χτυπιέται η μπάλα με το σύνθημα, αυτό έχει διαφορετικά αποτελέσματα:

Μπιλιάρδο**Πάνω από τη μέση**

Η λευκή μπάλα θα τρέξει μετά από αυτήν αφού χτυπήσει άλλη μπάλα στο κέντρο. Αυτός είναι ο λόγος για τον οποίο αυτό το αντίκτυπο ονομάζεται follower ή τρέξιμο μπάλα.

Κάτω από τη μέση

Η λευκή μπάλα θα τρέξει πίσω μετά την κεντρική πρόσκρουση σε άλλη μπάλα (επομένως αυτή η ώθηση ονομάζεται μπάλα επιστροφής ή έλξης) ή θα επιβραδύνει την πορεία της ή - με τη λεγόμενη σφαίρα στοπ - θα παραμείνει ακριβώς σε αυτή τη θέση, αν η λευκή μπάλα χτυπήσει η έγχρωμη μπάλα μετά το χτύπημα της χρωματισμένης μπάλας δεν έχει περιστρεφόμενη ενέργεια προς τα εμπρός ή προς τα πίσω.

Γνέθω

Και στις δύο περιπτώσεις που αναφέρθηκαν, καθώς και στη δεξιά και αριστερή πλευρά, σχεδόν όλη η ενέργεια που περιέχεται στην κίνηση προς τα εμπρός, μεταφέρεται στη χτυπημένη μπάλα, ενώ η περιστροφική ενέργεια που περιέχεται στην μπάλα του παιχνιδιού οδηγεί στο αποτέλεσμα που περιγράφεται. Εάν το χτύπημα δεν είναι εντελώς κεντρικό, η ενέργεια μοιράζεται μεταξύ των σφαιρών - σε σχέση με την απόκλιση του σημείου επίθεσης από το κέντρο - και τρέχουν σε διαφορετικές κατευθύνσεις. Η ομαλή παρακολούθηση της ουράς είναι σημαντική εδώ. Μια σύντομη, ασταθής βολή σημαίνει ότι η περιστροφή διαρκεί μόνο για μικρό χρονικό διάστημα και, πριν φτάσει την μπάλα -στόχο, έχει περάσει σε επιπλέον μεταφραστική ενέργεια (αντίδραση) ή έχει αντισταθμιστεί από την τριβή (αντίδραση). Όσο το γύρισμα είναι αποτελεσματικό, η μπάλα δεν κυλά την περιφέρεια της στο ύφασμα, αλλά ιδανικά γλιστρά πάνω από το πανί μέχρι να φτάσει στη στοχευμένη μπάλα.

Δεξιά ή αριστερά του κέντρου (πλευρική περιστροφή)

Η λευκή μπάλα δεν θα επιστρέψει κατευθείαν αφού χτυπήσει μια ομάδα μπαλών. Αυτή η πλευρική περιστροφή αλλάζει τη γωνία στην πλευρά στην οποία χτυπάτε τη λευκή μπάλα.

Ιδιαίτερα στους τεχνικούς κλάδους του carom (δωρεάν παιχνίδι, cadre), αυτό το γύρισμα χρησιμοποιείται για τη σωστή τοποθέτηση της μπάλας 2 που έχει παιχτεί. Η περιστροφή μεταδίδεται όταν χτυπά - ως μεταξύ δύο συνδεδεμένων τροχών - ως αντίθετο αποτέλεσμα και έχει ορατό αποτέλεσμα μετά το άγγιγμα μιας μπάλας (αναπαραγωγή σειράς).

Όλες αυτές οι δυνατότητες μπορούν να συνδυαστούν, για παράδειγμα, για να δώσουν στη λευκή μπάλα μια πολύ συγκεκριμένη κατεύθυνση μετά τη βύθιση μιας άλλης μπάλας. Αυτός είναι ο μόνος τρόπος για να πετύχετε ακριβείς θέσεις για να συνεχίσετε το παιχνίδι.

Παίρνετε πάντα την υψηλότερη πιθανότητα χτυπήματος εάν χτυπήσετε τη μπάλα στη μέση.

Υπάρχουν επίσης κεφαλές, οι οποίες χρησιμοποιούνται ιδιαίτερα σε κόλπα με κόλπο και στο art kick (σήμερα: Billard Artistique), αλλά και τακτικά στους τεχνικούς κλάδους του carom. Οι γλουτοί (Massé, Riqué), για παράδειγμα, έχουν ως αποτέλεσμα η μπάλα να περιγράφει ένα σαφώς ορατό τόξο, να κινείται προς τα εμπρός και μετά προς τα πίσω χωρίς περαιτέρω επαφή με μπάλα ή σανίδα, να αγγίζει τον ίδιο πίνακα ή γειτονικές σανίδες αρκετές φορές διαδοχικά ή ακόμα και σπκώνεται από την κορυφή του τραπεζιού. Η λευκή μπάλα σπρώχνεται από πάνω σε γωνία περίπου 30 έως 90 °. Ωστόσο, υπάρχουν κανόνες που περιορίζουν αυτά και άλλα κόλπα, όπως το άλμα στην πισίνα..

(συνεχίζεται)

Άσκηση και διαίτα



Της Δήμητρας
Τούντα,

Διαιτολόγος,
Διατροφολόγος,
www.tountadiet.gr

Η μόδα των τελευταίων ετών επιβάλλει μια τάση προς το καλλίγραμμα σώμα στις γυναίκες και το «γραμμωμένο» στους άνδρες. Κάθε φορά που πλησιάζει το καλοκαίρι, όλοι προσπαθούν μανιωδώς να χάσουν όλα τα περιττά κιλά του χειμώνα.

Τρέχουν στα γυμναστήρια, κάνουν δίαιτες – αστραπή ή μένουν νηστικοί όλη την ημέρα, με την ελπίδα ότι σε ένα μήνα που θα βγουν στην παραλία θα έχουν τους πολυπόθητους “γραμμωμένους” κοιλιακούς...

Ο ρυθμός απώλειας λίπους δεν πρέπει να ξεπερνά το 0,7% του συνολικού μας βάρους ανά βδομάδα.

Ποιά είναι η κατάλληλη διατροφή;

Πολύ σημαντικό ρόλο παίζει η ποιότητα της διατροφής. Όσο κάποιος ακολουθεί ένα διαιτολόγιο με λίγες θερμίδες, θα πρέπει να προσλαμβάνει την συνιστώμενη ημερήσια δόση βιταμινών, μετάλλων και ιχνοστοιχείων, ώστε να διασφαλίζεται η σωστή λειτουργία του οργανισμού του.

Πιο αναλυτικά:

A) Επιλέξτε σωστά το είδος των υδατανθράκων που καταναλώνετε:

- Πολύσπορο ψωμί,
- πατάτες (κατά προτίμηση γλυκοπατάτες, που έχουν χαμηλότερο γλυκαιμικό δείκτη),
- καστανό ρύζι (με το φλοιό του),
- ζυμαρικά ολικής αλέσεως,
- όσπρια (φακές, φασόλια, ρεβίθια, αρακάς),
- και νιφάδες βρώμης
- Αποφύγετε το άσπρο αλεύρι, τη ζάχαρη και τις υγρές θερμίδες (ροφήματα με πολλές θερμίδες). Επιλέξτε όσο το δυνατόν λιγότερο επεξεργασμένα τρόφιμα.

B) Τα λαχανικά (με έμφαση στα ινώδη) και μια πηγή πρωτεΐνης υψηλής βιολογικής αξίας θα

πρέπει να υπάρχουν σε όλα τα γεύματά σας:

- άπαχο ή ημίπαχο στραγγιστό γιαούρτι
- αυγό
- άπαχο κρέας πουλερικών
- άπαχο κόκκινο κρέας (π.χ. ψαρονέφρι, φιλέτο μόσχου)
- ψάρια

Γ) Όσον αφορά στις πηγές λίπους, που καταναλώνετε, αυτές θα πρέπει να είναι πλούσιες σε μονοακόρεστα και ωμέγα-3 λιπαρά οξέα, δηλαδή:

- ωμοί ξηροί καρποί (καρύδια, αμύγδαλα, φυστίκια) σε μικρές ποσότητες
- σογιέλαιο
- σπόροι (λιναρόσπορος)
- αβοκάντο
- εξαιρετικά παρθένο ελαιόλαδο
- μικρά λιπαρά ψάρια (γαύρος, σαρδέλα)

Η συχνότητα και το πλήθος των γευμάτων παίζει καθοριστικό ρόλο. Πρέπει να κάνετε 5-6 μικρά γεύματα ημερησίως, με διαφορά μεταξύ τους 2-3 ώρες. Ο τρόπος αυτός, θα σας βοηθήσει να αποφύγετε τις μεγάλες αυξομειώσεις στα επίπεδα της γλυκόζης στο αίμα σας, άρα θα αποτραπούν οι υπογλυκαιμίες και η έλλειψη ενέργειας και διάθεσης που παρατηρείται συνήθως σε υποθερμιακές δίαιτες. Επίσης, με τη μέθοδο αυτή εκμεταλλευόμαστε την θερμογενετική δράση που δημιουργείται κατά την διάρκεια της πέψης, αυξάνοντας τις εσωτερικές μας καύσεις.

Και μετά το λίπος τι;

Έστω ότι χάσατε το λίπος που θέλατε. Μετά πώς συνεχίζετε; Τρώτε όπως πριν;

Όχι βέβαια. Για να διατηρήσετε ένα γραμμωμένο κορμί, η ισορροπημένη διατροφή και η άσκηση πρέπει να γίνει τρόπος ζωής.

Χαρακτηριστικά στοιχεία παραγωγής των φωνημάτων



Του Άγγελου
Τράκα,
Επιστημονικός Συνεργάτης
του Κέντρου Ειδικών
Θεραπειών
Βασίλης Ν. Καπετανίου
και Συνεργάτες

Μερικά από τα παιδιά, συμβαίνει συχνά να παρουσιάζουν κάποιες ιδιαίτερες δυσκολίες σε μερικά από τα φωνήματα. Αυτά τα φωνήματα άλλοτε δεν μπορούν ούτε να τα αρθρώσουν κι έτσι ακόμα κι όταν μιλάνε δεν τα εκφέρουν σωστά αντικαθιστώντας τα με άλλα, κι άλλοτε τα συγχέουν όταν γράφουν απλώς και μόνο, ενώ μιλάνε χωρίς προβλήματα και τα προφέρουν σωστά.

Τα φωνήματα χαρακτηρίζονται γενικότερα από τρία στοιχεία που αφορούν τον τρόπο παραγωγής τους. Το ένα στοιχείο είναι η θέση στην οποία σχηματίζονται μέσα στη στοματική κοιλότητα. Το δεύτερο χαρακτηριστικό στοιχείο είναι η διάρκεια τους (έχουμε διαρκή και στιγμιαία) και το τρίτο στοιχείο είναι η ηχηρότητά τους (έχουμε ηχηρά και άηχα).

Μπορεί δηλαδή η γλώσσα να βρίσκεται άλλοτε πιο κοντά στα δόντια κι άλλοτε στο πίσω μέρος του στόματος ή άλλοτε στο πίσω μέρος κ.λ.π. μπορεί το φωνήμα να σχηματίζεται κοντά στα χείλη μας όπως τα «π,β,φ» ή κοντά στα δόντια μας όπως «τα,δ,θ» κ.λ.π.

Όταν ένα παιδί δεν έχει συνειδητοποιήσει τα διαφοροποιητικά στοιχεία των φωνημάτων σε σχέση με τον τρόπο της παραγωγής τους, τότε μπορεί να συμβεί να αντικαθιστά αυτά τα φωνήματα τόσο στην εκφορά του λόγου όσο και στην γραπτή έκφραση.

Τα λάθη τα οποία κάνουν τα παιδιά δεν είναι τυχαία αλλά δείχνουν ακριβώς την

αδυναμία τους να φέρουν σε συνειδητό επίπεδο κάποια από τα χαρακτηριστικά στοιχεία της παραγωγής του λόγου. Επομένως όταν συμβαίνει αυτό, συμβαίνει για περισσότερα από ένα ζεύγη φωνημάτων και η παρέμβασή μας θα έχει στόχο να φέρει σε συνειδητό επίπεδο το στοιχείο που δεν έχει γίνει αντιληπτό. Η εργασία αυτή θα πρέπει να γίνεται από έναν λογοθεραπευτή. Χρειάζεται βεβαίως και η καλή συνεργασία του γονέα ο οποίος καθοδηγούμενος από τον λογοθεραπευτή μπορεί να τον βοηθήσει στο έργο του με διάφορες δραστηριότητες, παιχνίδια και ασκήσεις.

Ο εκπαιδευτικός έχει όμως επίσης πολύ να συμβάλει στην εργασία αυτή από τη δική του μεριά. Θα είναι καλό να είναι ενημερωμένος οπωσδήποτε σχετικά με το ειδικό πρόγραμμα και της μεθόδους της εργασίας του λογοθεραπευτή ώστε να είναι σε θέση να παρακολουθήσει βήμα-βήμα και τη πορεία του μαθητή του. Η γνώση αυτή θα τον βοηθήσει να επιλέγει σωστά κάθε φορά τις καθημερινές σχολικές εργασίες τις οποίες θα τις αναθέτει στο συγκεκριμένο μαθητή. Είναι αυτονόητο ότι ένα παιδί με μαθησιακές δυσκολίες δεν είναι σε θέση να επωφεληθεί από τις σχολικές εργασίες το ίδιο όπως ένα άλλο παιδί το οποίο τυχαίνει να μην παρουσιάζει μαθησιακές δυσκολίες.



Τούντα Π. Δήμητρα
Διαιτολόγος - Διατροφολόγος

📍 Άργους & Ικονίου 1, Ναύπλιο 21100
☎ 27520 27580 📞 6946 947611 ✉ tounda_dimi@yahoo.gr
www.tountadiet.gr



ΚΕΝΤΡΟ ΕΙΔΙΚΩΝ ΘΕΡΑΠΕΙΩΝ

ΒΑΣΙΛΗΣ Ν. ΚΑΠΕΤΑΝΙΟΣ

ΕΡΓΟΘΕΡΑΠΕΥΤΗΣ ΕΜΨΥΧΩΤΗΣ M.Sc. NEUROPSYCHOLOGY

και Συνεργάτες

**ΕΡΓΟΘΕΡΑΠΕΙΑ, ΛΟΓΟΘΕΡΑΠΕΙΑ
ΑΠΟΚΑΤΑΣΤΑΣΗ ΔΥΣΚΟΛΙΩΝ
ΜΑΘΗΣΗΣ ΚΑΙ ΣΥΜΠΕΡΙΦΟΡΑΣ**

32 ΧΡΟΝΙΑ ΘΕΡΑΠΕΥΤΙΚΗΣ ΕΜΠΕΙΡΙΑΣ

26 ΧΡΟΝΙΑ ΣΤΟ ΑΡΓΟΣ

ΔΑΓΡΕ 13 ΑΡΓΟΣ ΤΗΛ 2751026336 ΚΙΝ 6945875777
WWW.kapetanios-therapy.gr email: kapetan3@otenet.gr



Βήματα στο παρελθόν για να γνωρίσουν το αρχαίο Ηραίο - ο περίπατος του Πολιτιστικού Συλλόγου Ήρας

Ο Πολιτιστικός και Μορφωτικός Σύλλογος Ήρας πραγματοποίησε την Κυριακή τον 2ο Πολιτιστικό Περίπατο του με τίτλο "Βήματα στο παρελθόν". Αφετηρία και τερματισμός ήταν το πρώην Δημοτικό Σχολείο Ήρας με ενδιάμεση επίσκεψη στον αρχαιολογικό χώρο του Ηραίου.

Τα μέλη του συλλόγου ξεναγήθηκαν στον αρχαιολογικό χώρο, ενώ η δράση αυτή αποτελεί την αρχή και για ανάλογες άλλες εκδηλώσεις.

Όπως σημειώνει μεταξύ άλλων η αρχαιολόγος Όλγα Ψυχουγιού, το Ηραίο του Άργους βρίσκεται ανάμεσα στο Άργος και τις Μυκίνες, στις πλαγιές του λόφου που λεγόταν Αετόβουνο ή Εύβοια. Θεωρείται το κέντρο της λατρείας της Ήρας, της θεάς "Αργείας", όπως την ονομάζει ο Όμηρος. Το ιερό ιδρύθηκε στα μισά του 8ου αι. π.Χ. σε μία θέση που δεσπόζει στην αργολική πεδιάδα, αρχικά ως θρησκευτικό κέντρο της περιοχής και από τις αρχές του 7ου αι. π.Χ. ως

επίσημο θρησκευτικό κέντρο αποκλειστικά της πόλης του Άργους. Η λατρεία ήταν μυστηριακή και είχε ως βασική γιορτή, τα Εκατόμβοια. Πιθανόν να λατρευόταν στην περιοχή μία προϊστορική χθόνια θεά, συνδεδεμένη με τη φύση, με την οποία ταυτίστηκε αργότερα η Ήρα. Σύμφωνα με την παράδοση κτίστηκε από τον ήρωα Άργο ή το Φορωνέα γιο του ποταμού θεού - Ινάχου. Η περίοδος ακμής του ιερού αν κρίνουμε από την αρχιτεκτονική του εξέλιξη τοποθετείται στις αρχές του 6ου αι. π.Χ. και κυρίως στο δεύτερο μισό του 5ου αιώνα π.Χ.

Στο ηραίο τελείτο η πιο φημισμένη εορτή αφιερωμένη στην Ήρα, τα Ηραία ή 'Εκατόμβοια', που άρχιζαν με πομπή από την πόλη του Άργους, γνωστή από το επεισόδιο του Κλέοβι και Βίτωνα. Από τον 6ο αιώνα π.Χ., όπου ο Ηρόδοτος τοποθετεί την απαρχή τους, έως τον 3ο αιώνα π.Χ. όποτε μεταφέρονται στο Άργος, διεξάγονταν επίσης στο ιερό

αγώνες που συμπεριλήφθηκαν στην ομάδα των μεγάλων πανελλήνιων, των οποίων οι νικητές ονομάζονται "περιονοίκα". Ήταν γνωστοί στη διαχρονική τους εξέλιξη, αρχικά απλά ως "Παρ' Ήρας Αργείας" και μετέπειτα ως Εκατόμβοια με έπαθλα, χάλκινα αντικείμενα (υδρίες, λέβητες, τρίποδα, ασπίδες και κρατήρες). Μετά την μεταφορά τους στο Άργος, όπου τελούνταν μαζί με τα Νέμεια, με έπαθλα το στεφάνι μυρτιάς και τη χάλκινη ασπίδα, ονομάζονται: "Ηραία τα εν Αργεί", και αργότερα "Η εξ Άργους ασπίς".

Ανασκαφές διενεργήθηκαν στην περιοχή από τη Γαλλική Αρχαιολογική Σχολή και από τον Αμερικανό αρχαιολόγο Blegen. Οι ανασκαφές οδήγησαν στην ανακάλυψη του ναού του Απόλλωνα κοντά στην ακρόπολη, του βουλευτηρίου, λουτρών, ενός πρώου ρωμαϊκής εποχής, ενός νεκροταφείου και του ηραίου που ήταν κέντρο λατρείας της πολιούχου Ήρας.





ΠΟΛΙΤΙΣΜΟΣ ΚΑΙ ΙΣΤΟΡΙΑ



Τα αρχαία θέατρα του Άργους

Μέρος Α

Τα ερείπια δύο ξεχωριστών θεατρικών χώρων, που βρίσκονται μόλις 100 μέτρα το ένα από το άλλο, έχουν ανασκαφεί στο Άργος. Η πρώτη καταγεγραμμένη ημερομηνία για την ανασκαφή ενός θεάτρου εδώ ήταν το 1892, όταν ο Ι. Κοφινιώτης ανακάλυψε εν μέρει το μεγαλύτερο, ελληνιστικό θέατρο. Αν και δεν είναι σαφές πότε, ακριβώς, τα θέατρα αχρηστεύτηκαν, οι αλλαγές που έγιναν στο θέατρο, το ωδείο και άλλες τοποθεσίες των Αργείων υποδηλώνουν συνεχή δραστηριότητα μέχρι τον τέταρτο και τον πέμπτο αιώνα μ.Χ. Αυτά τα θέατρα θα μπορούσαν να έχουν ταφεί έως και 1.400 χρόνια (Encyclopedia of Classical Sites) του Princeton.

Μετά την αρχική εργασία του Κοφινιώτη, επτά ανασκαφές πραγματοποιήθηκαν στο Άργος υπό την αιγίδα της Γαλλικής Αρχαιολογικής Σχολής (Ecole Francaise d'Athenes) του C. Wilhelm Vollgraff: πέντε μεταξύ 1902 και 1912 και δύο ακόμη το 1928 και 1932. 1952, τις ανασκαφές της Γαλλικής Σχολής ανέλαβαν οι G. Daux και P. Courbin και από το 1954 έως το 1956 οι J. Bingen και G. Roux. Νέες ανασκαφές πραγματοποιήθηκαν το 1981 και το 1982 από τους C. Abadie και J. Des Courtils και τέλος για τέσσερα συνεχόμενα έτη, μεταξύ 1986 και 1989, διεξήχθησαν έρευνες (συμπεριλαμβανομένων των δοκιμών και του καθαρισμού που αποκάλυψαν ότι τα θεμέλια της προκένωσης είναι ομοιογενή). Pariente και J.-Ch. Moretti (Catling 18). Το 1993, η Επιτροπή της Ευρωπαϊκής Ένωσης συμπεριέλαβε τον χώρο του θεάτρου Άργος στην κατανομή του πακέτου προϋπολογισμού Delors II για την Ελλάδα για την περίοδο 1993-1999. Σύμφωνα με το Ελληνικό Υπουργείο Πολιτισμού, τα χρήματα αυτά προορίζονταν για «εξυγίανση και αποκατάσταση του Θεάτρου». Ωστόσο, δεν είναι σαφές εάν μπορούν να προστεθούν νέες πληροφορίες στο ιστορικό αυτού του ιστότοπου με βάση τις εργασίες που επιτεύχθηκαν μέσω της χρηματοδότησης του Delors II. Το παλαιότερο από τα δύο θέατρα χαραχτηκε στις χαμηλότερες βραχώδεις πλαγιές της Λάρισας τον πέμπτο αιώνα π.Χ. Μικρότερο από το διπλανό, ελληνιστικό θέατρο, χωρούσε περίπου 2.500. Αυτό το αρχαϊκό θέατρο στο Άργος είναι μία από τις δύο μόνο σωζόμενες θεατρικές δομές (με τον Θορικό)-σ.σ. Ο Θορικός, ήταν αρχαίος οικισμός και δήμος της Ακαμαντιδας. Ο Θορικός ήταν αρχαία σημαντική παράλια πόλη της ΝΑ. Αττικής, της λεγόμενης Λαυρεωτικής- που μπορούν να χρονολογηθούν νωρίτερα από τα μέσα του τέταρτου αιώνα π.Χ. και αυτό θα είχε ξύλινη σκηνή. Η ξύλινη σκηνή, "γνωστή κυρίως μέσα από αγγειογραφίες [,] δεν άφησε κανένα φυσικό ίχνος πέρα από κάποιες πέτρινες υποδοχές στις οποίες είχαν τοποθετηθεί ξύλινοι στύλοι ή δοκάρια" (Ashby 17). Είναι πιθανό ο Αισχύλος, ο Σοφοκλής, ο Ευριπίδης ή ο Αριστοφάνης να γνώριζαν αυτό το θέατρο.

Κατά τη διάρκεια της βασιλείας του Αδριανού, το αρχαϊκό θέατρο ανασκαφίστηκε και στεγάστηκε από τους Ρωμαίους για να σχηματίσει ωδείο. Αναφέρεται συχνά συμβατικά ως «ωδείο» αντί για «θέατρο». Η μεριά είναι "ασυνήθιστη επειδή περίπου τα τρία πέμπτα των θέσεων που βρίσκονταν πλησιέστερα στη σκηνή χάθηκαν (ανασκαφίστηκαν) όταν

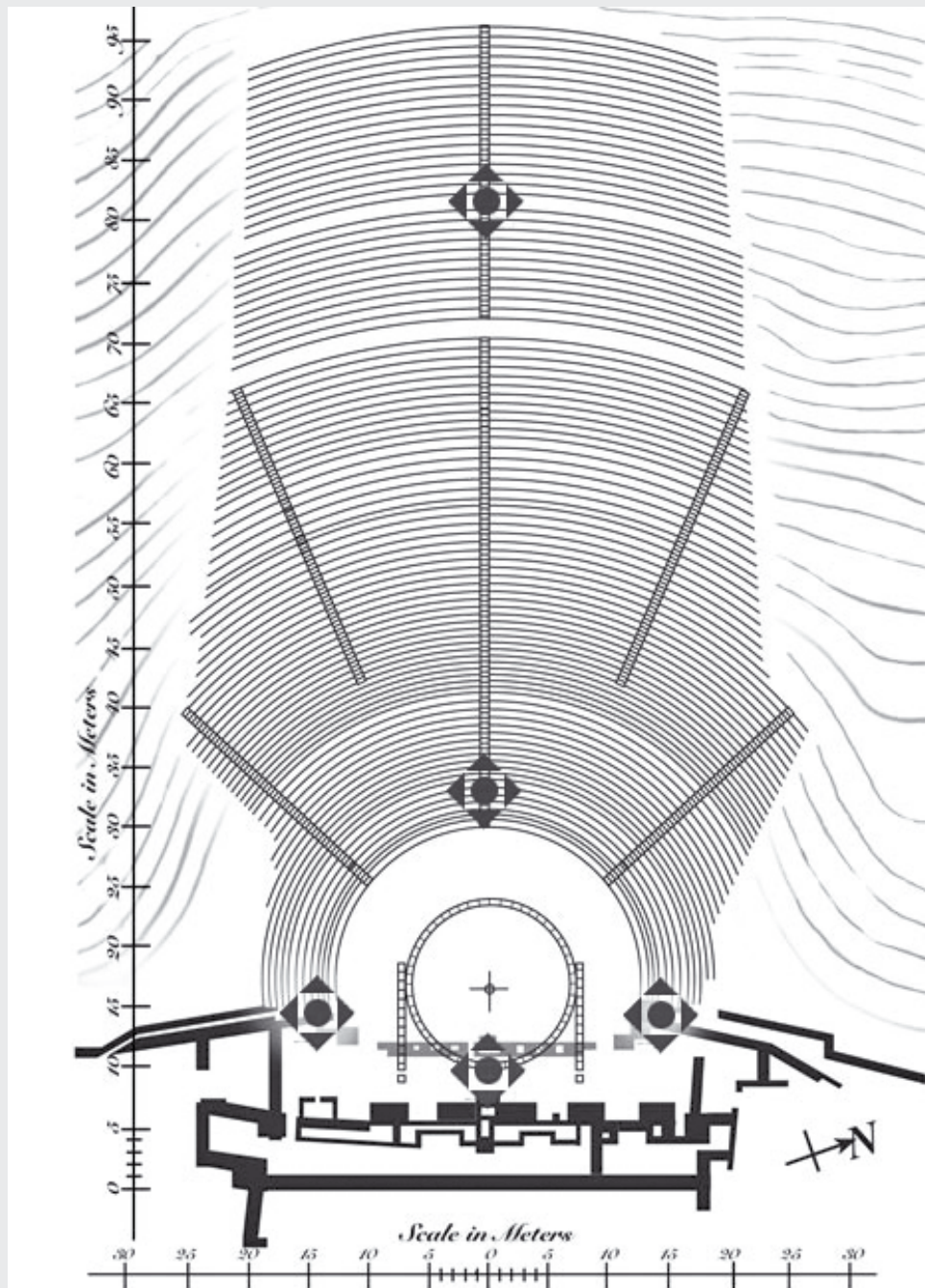

ανασκαφίστηκε αυτό το τμήμα της αίθουσας και της σκηνής". Η ρωμαϊκή τράπεζα καθισμάτων ωδείου είναι ένα πιο απότομο τουίβλο (opus incertum) και είχε όψη με ψηφιδωτό. Τα άνω δύο πέμπτα των καθισμάτων που επέζησαν από την ανασκαφή δεν δείχνουν καμία ένδειξη ότι έχουν ξαναδουλεθεί και έχουν αποφασιστεί να αντιπροσωπεύουν την αρχική, αρχαϊκή κατασκευή (Izenour 11). Μαζί με το θέατρο στη Χαϊρώνεια, αυτό το αρχαϊκό θέατρο στο Άργος παρέχει "ίσως την πιο αδιάσειστη απόδειξη της ευθυγράμμισης στους χώρους του ελληνικού θεάτρου". Τα καθίσματα από την αρχική κατασκευή του θεάτρου φαίνεται να είναι ευθεία, αλλά «έχουν μια μικρή καμπυλότητα που δεν φαίνεται με γυμνό μάτι, χαρακτηριστικό που μοιράζεται με το κάθισμα στον Θορικό» (Ashby 32-33).

Αν και η πραγματική λειτουργία του αρχαϊκού θεάτρου δεν έχει καθοριστεί, ο Tomlinson εικάζει ότι

το μικρό του μέγεθος το υποδηλώνει ως "τόπο συνάντησης μιας περιορισμένης συγκέντρωσης. Αυτό θα μπορούσε να είναι ένδειξη πολιτικής ή ίσως θρησκευτικής αποκλειστικότητας" (19). Θα μπορούσε επίσης να λειτουργήσει ως αίθουσα μουσικής. Ο Πανσανίας δεν κάνει καμία αναφορά στη δομή αυτή στις περιγραφές του για το Άργος.

Η κατασκευή του μεγαλύτερου, ελληνιστικού θεάτρου στο Άργος-επίσης κομμένο στον βράχο των πλαγιών της Λάρισας, ακριβώς πίσω από τα ρωμαϊκά λουτρά και βόρεια του αρχαϊκού θεάτρου- χρονολογείται ποικίλα ως ότι πραγματοποιήθηκε κατά τον τρίτο ή τέταρτο αιώνα π.Χ. Σύμφωνα με το Ελληνικό Υπουργείο Πολιτισμού, κατασκευάστηκε τον τρίτο αιώνα, σε συνδυασμό με τη μεταφορά των Νέμεων και των Ηραίων στο Άργος. Ο Tomlinson το χρονολογεί στο τελευταίο μέρος του τέταρτου αιώνα π.Χ., όταν χτίζονταν άλλα μόνιμα θέατρα με

πέτρινα καθίσματα στην Ελλάδα. Επιπλέον, εικάζει ότι το θέατρο υπήρχε σε κάποια πιο απλή μορφή πριν από εκείνη την ημερομηνία (19). Μεταξύ των μεγαλύτερων θεάτρων στην Ελλάδα, φιλοξενούσε αρχικά περίπου 20.000 θεατές-αν και τα ερείπια θα μπορούσαν να φιλοξενήσουν μόνο το ήμισυ αυτού του αριθμού σήμερα. Κατά τη στιγμή της κατασκευής του, αυτό το θέατρο είχε 90 σκαλοπάτια (83 απομένουν), που είναι σημαντικά μεγαλύτερος αριθμός βημάτων από θέατρα όπως οι Δελφοί (35) και η Επίδαυρος (55). Ο Tomlinson περιγράφει τα τμήματα των καθισμάτων ως εξής: "Τα καθίσματα χωρίστηκαν σε ένα άνω, μεσαίο και κάτω τμήμα και σε οκτώ μπλοκ από τη μια πλευρά στην άλλη, χωρισμένα με σκαλοπάτια που φτάνουν από κάτω προς τα πάνω. Οι θέσεις αυτών των σκαλοπατιών δεν είναι βάσει ενός κανονικού σχεδίου και τα μπλοκ είναι κατά συνέπεια διαφορετικού μεγέθους» (19). Ο Izenour παρέχει μια άλλη εξαιρετική περιγραφή του κοίλου και της ορχήστρας καθισμάτων, με μεγαλύτερη λεπτομέρεια και σχετικές μετρήσεις (13):

Το δεύτερο ή ελληνιστικό θέατρο στο Άργος (320 π.Χ.) σε κάτοψη, εκτός από τα τελικά τμήματα των πέντε πρώτων σειρών που προστέθηκαν σε λιθοδομή στεγνής πλάκας δίπλα στην κυκλική ορχήστρα, είναι ουσιαστικά ένα ορθογώνιο περίπου 80 καμπυλόγραμμων σειρών καθισμάτων, το καθένα. τελειώνει κάπως τυχαία στα πλάγια καθώς διαμορφώνεται η πέτρινη όψη της πλαγιάς. Η πρόσβαση σε αυτό το κάθισμα είναι, κυρίως, από την ορχήστρα και τρεις βεράντες πρόσβασης προς τα αριστερά, στο πρώτο διασταύρωση και πάνω σε πέντε κλίτη, με το καθένα να έχει δύο φορές περισσότερους αναβατήρες από ό, τι τα καθίσματα (όπως για το αρχαϊκό θέατρο). Το κεντρικό διάδρομο έχει μήκος ίσο με το αμφιθέατρο. τα δύο ισαπέχοντα ακτινικά πλευρικά ζεύγη διαδρόμων έχουν μικρότερο απροσδιόριστο μήκος (Izenour 13).

Κάποτε, ένας ψηλός τοίχος στην κορυφή του αμφιθέατρου απέτρεπε τη μη εξουσιοδοτημένη είσοδο και πιθανότατα βελτίωσε την ακουστική ποιότητα. Ωστόσο, οι αναφορές δείχνουν ότι η ακουστική ποιότητα στο χώρο παραμένει εξαιρετική σήμερα ακόμη και χωρίς τον ήχο που παρέχει ο τοίχος.

Η ορχήστρα διαθέτει υπόγειο πέρασμα (χαράνιο κλιμακοστάσιο ή σκαλιά του Χάρωντα) για χρήση από τις χθόνιες θεότητες. Είναι ένα από τα δύο επαληθεύσιμα σύνολα τέτοιων βημάτων (το άλλο στην Ερέτρια) και η έλλειψη επαληθεύσιμων σκηνών σε άλλα σωζόμενα θέατρα αμφισβητεί σοβαρά τον ισχυρισμό του Pollux ότι αυτά τα βήματα ήταν "ένα τυπικό χαρακτηριστικό του ελληνικού θεάτρου και όχι περιστασιακά περιεργά". (Άσμπι 11).

Το 1988, οι αρχαιολόγοι καθάρισαν ένα μεταγενέστερο ρωμαϊκό σπίτι που είχε εμποδίσει εν μέρει την ορχήστρα. Αυτό αποκάλυψε την αρχική ελληνιστική κατασκευή ως μια ορχήστρα πλήρους κύκλου που οριοθετείται από ένα πέτρινο όριο όπως αυτό του θεάτρου της Επίδαυρου. Το Άργος και η Επίδαυρος είναι τα μόνα δύο θέατρα που αποδεδειγμένα έχουν αυτό το ορχηστρικό χαρακτηριστικό (Ashby 143). (Συνεχίζεται)

money

ΠΕΜΠΤΗ
21 ΟΚΤΩΒΡΙΟΥ 2021

Δεύτερη ευκαιρία για αδήλωτα τετραγωνικά

● **Ανοίγει ξανά η πλατφόρμα για τους ιδιοκτήτες - Απαλλαγή από τα βάρη των προστίμων και των αναδρομικών**

Στην τελική ευθεία έχει μπει η διαδικασία για την ενεργοποίηση της πλατφόρμας με την οποία θα δίνεται δεύτερη ευκαιρία στους πολίτες να δηλώσουν στους Δήμους την πραγματική επιφάνεια των ιδιοκτησιών τους, χωρίς να επιβαρυνθούν με πρόστιμα και αναδρομικές επιβαρύνσεις για τα έτη έως και το 2019.

Σε αυτή τη δεύτερη ευκαιρία η μόνη επιβάρυνση θα είναι για την περίοδο από το 2020 και έως την υποβολή της αίτησής τους.

Η πλατφόρμα θα παραμείνει σε λειτουργία έως και τις 31 Δεκεμβρίου 2021 προκειμένου οι ενδιαφερόμενοι να αποκαλύψουν ή να διορθώσουν το εμβαδό των ακινήτων τους, σε σχέση με αυτό που αναγράφεται στους λογαριασμούς της ΔΕΗ.

Σύμφωνα με την τροπολογία που ψηφίστηκε στη Βουλή, διαγράφεται το σύνολο των κάθε είδους τελών και προστίμων μέχρι 31 Δεκεμβρίου 2019, που προκύπτουν από τις διαφορές

τετραγωνικών μέτρων για τους υπόχρεους που θα υποβάλλουν τις δηλώσεις εντός του προαναφερόμενου χρονικού διαστήματος.

Ωστόσο, η νέα ρύθμιση δεν συμπεριλαμβάνει και τη δήλωση των μη ρευματοδοτούμενων ακινήτων, ώστε να απαλλαγούν από τα δημοτικά τέλη καθαριότητας και φωτισμού.

Οι ενδιαφερόμενοι θα πρέπει να γνωρίζουν ότι η νέα ρύθμιση προβλέπει απαλλαγή από τα βάρη των προστίμων και των αναδρομικών, ωστόσο, για την περίοδο από 1η Ιανουαρίου 2020 μέχρι την ημερομηνία υποβολής της δήλωσης, τα τέλη που αντιστοιχούν στα ορθά τετραγωνικά μέτρα καταβάλλονται με πρόστιμο 20% επί του ποσού που προκύπτει από τη διαφορά των τετραγωνικών μέτρων αυτού του διαστήματος και σύμφωνα με το οριζόμενο πρόγραμμα δόσεων.

Η διαφορά ανάμεσα στα τετραγωνικά μέτρα που είναι δηλωμένα στο Ε9 και σε εκείνα βάσει των οποίων γίνεται μέχρι τώρα η χρέωση των δημο-

τικών τελών, θα εμφανιστεί αυτόματα.

Από τη ρύθμιση ωφελούνται οι ιδιοκτήτες οι οποίες μπορούν να προχωρήσουν στις διορθώσεις που απαιτούνται χωρίς να επιβαρυνθούν υπέρρογκα βάρη από τα πρόστιμα και τις προσαυξήσεις, αλλά και οι Δήμοι καθώς και σε αυτή τη φάση αναμένεται να μπουν σημαντικά ποσά στα ταμεία τους.

Η εκκαθάριση των νέων δηλώσεων θα πρέπει να έχει ολοκληρωθεί από τις αρμόδιες υπηρεσίες των δήμων μέχρι την 31 Μαρτίου 2022, δηλαδή σε διάστημα τριών μηνών. Οι οφειλές προς τους δήμους που θα προκύψουν από τα πρόσθετα τετραγωνικά, θα καταβληθούν από τους υπόχρεους σε 24 ισόποσες μηνιαίες δόσεις, με ελάχιστο όριο μηνιαίας δόσης πλην της τελευταίας τα 10 ευρώ για φυσικά πρόσωπα και τα 50 ευρώ για τις επιχειρήσεις.

μικρά οικονομικά

● ΑΝΑΠΤΥΞΙΑΚΗ ΜΕΤΑΒΑΣΗ ΑΠΟΛΙΓΝΙΤΟΠΟΙΗΣΗΣ

Σε δημόσια διαβούλευση τέθηκε το νομοσχέδιο για τη Δίκαιη Αναπτυξιακή Μετάβαση των περιοχών απολιγνιτοποίησης. Όπως ανακοίνωσε το υπουργείο Ανάπτυξης και Επενδύσεων, από σήμερα μέχρι τις 19 Οκτωβρίου, τέθηκε σε δημόσια διαβούλευση το νομοσχέδιο με τίτλο "Δίκαιη Αναπτυξιακή μετάβαση και ρύθμιση ειδικότερων ζητημάτων απολιγνιτοποίησης" το οποίο περιλαμβάνει διατάξεις, οι οποίες σχετίζονται με την υλοποίηση του Εθνικού Σχεδίου Δίκαιης Αναπτυξιακής Μετάβασης (Σ.Δ.Α.Μ.) των περιοχών μετάβασης, όπως αυτές καθορίζονται στα Εδαφικά Σχέδια Δίκαιης Μετάβασης, που συνοδεύουν το Πρόγραμμα ΕΣΠΑ ΔΑΜ 2021-2027 προς μια κλιματικά ουδέτερη και κυκλική οικονομία. Παράλληλα, αντιμετωπίζει τις σοβαρές οικονομικές και κοινωνικές επιπτώσεις που επιφέρει αυτή η μετάβαση στις περιοχές εξόρυξης λιγνίτη και στα νησιά που καλύπτουν τις ενεργειακές τους ανάγκες κυρίως από αυτόνομους σταθμούς ηλεκτροπαραγωγής.

● ΦΟΡΟΛΟΓΙΚΕΣ ΜΕΙΩΣΕΙΣ ΚΑΙ ΕΝΙΣΧΥΣΕΙΣ ΣΤΑ ΕΥΛΩΤΑ ΝΟΙΚΟΚΥΡΙΑ

Μια "εργαλειοθήκη" για την αντιμετώπιση των αυξήσεων στις τιμές της ενέργειας με μέτρα συμβατά με την ευρωπαϊκή νομοθεσία και άμεσα εφαρμόσιμα από τις εθνικές κυβερνήσεις παρουσίασε χθες η Ευρωπαϊκή Επιτροπή. Στην "εργαλειοθήκη" η Επιτροπή περιλαμβάνει βραχυπρόθεσμα, αλλά και μεσοπρόθεσμα μέτρα. Τα βραχυπρόθεσμα εθνικά μέτρα αφορούν την έκτακτη στήριξη εισοδήματος σε νοικοκυριά, κρατική ενίσχυση για εταιρείες και στοχευμένες φορολογικές μειώσεις. Μεσοπρόθεσμα, η Επιτροπή υποστηρίζει επενδύσεις σε ανανεώσιμες πηγές ενέργειας και ενεργειακή απόδοση, εξετάζει πιθανά μέτρα για την αποθήκευση ενέργειας και την αγορά αποθεμάτων φυσικού αερίου και αξιολογεί τον τρέχοντα σχεδιασμό της αγοράς ηλεκτρικής ενέργειας.

● ΔΙΟΡΘΩΣΕΙΣ ΣΤΟ Ε9

Άνοιξε η ηλεκτρονική πύλη για την υποβολή αρχικών και τροποποιητικών δηλώσεων Ε9 έτους 2021. Έτσι λοιπόν, οι φορολογούμενοι που εντόπισαν λάθη και παραλείψεις στο εκκαθαριστικό του ΕΝΦΙΑ, με αποτέλεσμα ο λογαριασμός να εμφανίζεται αυξημένος, θα έχουν την ευκαιρία να τα διορθώσουν υποβάλλοντας τροποποιητική δήλωση. Εν συνεχεία, θα εκδοθεί νέο εκκαθαριστικό με το ποσό του φόρου ακινήτων που θα πρέπει να πληρώσουν. Να σημειωθεί ότι οι δυο πρώτες δόσεις του ΕΝΦΙΑ θα πρέπει να εξοφληθούν έως τις 29 Οκτωβρίου, ενώ η τελευταία δόση θα καταβληθεί έως το τέλος Φεβρουαρίου 2022.

● ΠΑΡΑΤΑΣΗ ΓΙΑ «ELEVATE GREECE»

Νέα παράταση υποβολής αιτήσεων για τη δράση στήριξης των νεοφυών επιχειρήσεων του "Elevate Greece" έως την 29η Οκτωβρίου 2021. Δημοσιεύθηκε νέα απόφαση παράτασης της καταληκτικής ημερομηνίας ηλεκτρονικής υποβολής αιτήσεων χρηματοδότησης στη δράση "Στήριξη Νεοφυών Επιχειρήσεων Εθνικού Μπρόυου «Elevate Greece» για την αντιμετώπιση της πανδημίας Covid-19". Η νέα καταληκτική ημερομηνία υποβολής αιτήσεων χρηματοδότησης είναι η Παρασκευή 29 Οκτωβρίου 2021 και ώρα 15.00 αντί για την Τετάρτη 20 Οκτωβρίου 2021 και ώρα 15.00.

Έρχονται ριζικές αλλαγές στα προγράμματα του ΟΑΕΔ

Τι αλλάζει στην κατάρτιση για πάνω από 65.000 ωφελούμενους

Ριζικές αλλαγές στα πρόγραμμα κατάρτισης σχεδιάζει το υπουργείο Εργασίας και Κοινωνικών στο σχέδιο νόμου για τον εκσυγχρονισμό του ΟΑΕΔ με κύριο στόχο την αξιολόγηση και την πιστοποίηση τόσο των παρόχων της κατάρτισης όσο και των καταρτιζομένων.

Αμέσως μετά θα ξεκινήσει η αξιοποίηση πόρων του Ταμείου Ανάκαμψης για την υλοποίηση προγραμμάτων κατάρτισης και επανακατάρτισης από το Ταμείο Ανάκαμψης. Σύμφωνα με τον κ. Χατζηδάκη το αμέσως επόμενο διάστημα θα αξιοποιηθούν πόροι τόσο του Ταμείου Ανάκαμψης όσο και του τρέχοντος και του νέου ΕΣΠΑ, ώστε να ανέβει η επίδοση της Ελλάδας στο λεγόμενο skills matching, δηλαδή την αντιστοίχιση των δεξιοτήτων του εργατικού δυναμικού με τις ανάγκες της αγοράς εργασίας. Ειδικότερα έχει εξασφαλιστεί 1 δισ ευρώ για 500.000 ωφελούμενους.

Αναλυτικότερα:

150.000 ωφελούμενοι να έχουν λάβει πιστοποιητικό κατάρτισης μέχρι το τέλος του 2022 και συνολικά 500.000 στο τέλος του 2025.

Επίσης προβλέπονται 131 εκ. ευρώ για προγράμματα κατάρτισης για 78.000 ωφελούμενους μέχρι το 2025.



Παράλληλα έχουν εξασφαλιστεί 540 εκ. ευρώ για δημιουργία 74.000 νέων θέσεων εργασίας. Τα νέα προγράμματα κατάρτισης θα επικεντρωθούν στις εξής κατηγορίες:

Βασικές ψηφιακές δεξιότητες. Οι δράσεις θα στοχεύουν σε μακροχρόνια άνεργους και σε εκείνους που δεν έχουν βασικές ψηφιακές δεξιότητες, είναι αποσυνδεδεμένοι από την εργασία, καθώς και υπαλλήλους του δημόσιου τομέα, συμπεριλαμβανομένων των εκπαιδευτικών που ενδέχεται να στερούνται θεμελιωδών ψηφιακών δεξιοτήτων.

Ψηφιακές δεξιότητες μεσαίου επιπέδου στους τομείς πωλήσεων, μάρκετινγκ, διαχείρισης πελατολογίου κ.α. σε θέματα ανάλυσης δεδομένων,

ψηφιακού μάρκετινγκ, προγραμματισμού, υποστήριξη δικτύων, ψηφιακού σχεδιασμού, κ.α. Οι δράσεις θα απευθύνονται σε εργαζόμενους στον ιδιωτικό τομέα, ιδίως εκείνους που αντιμετωπίζουν υψηλό κίνδυνο ανεργίας και εργαζόμενους στις ΜΜΕ, καθώς και στους υπαλλήλους του δημόσιου τομέα σε θέσεις εργασίας που απαιτούν μεσαίες δεξιότητες, συμπεριλαμβανομένων των εκπαιδευτικών που χρησιμοποιούν εργαλεία ψηφιακής εκπαίδευσης στις τάξεις τους.

«Πράσινες» δεξιότητες, που σχετίζονται με την μετάβαση στην πράσινη οικονομία. Αφορά προγράμματα κατάρτισης σε εξειδικευμένες πράσινες δεξιότητες, όπως δεξιότητες που υποστηρίζουν τη βιομηχανία χαμηλών εκπομπών διοξειδίου του άνθρακα, την κλιματική εξάρτηση και τη διαχείριση φυσικών πόρων, με ιδιαίτερη έμφαση στην αντιμετώπιση των σημερινών και προβλεπόμενων ελλείψεων δεξιοτήτων STEM (Science, technology, engineering, and mathematics), που μπορεί να λειτουργήσουν ως εμπόδιο στην πράσινη ανάπτυξη.

Ήδη ο ΟΑΕΔ συνεργάζεται για την υλοποίηση προγραμμάτων κατάρτισης με εταιρείες παγκόσμιους κολοσσούς στο συγκεκριμένο τομέα, όπως η Google, η Cisco, Amazon.

Οι δωρεάν μικρές αγγελίες αφορούν ιδιώτες και αποστέλλονται διαδικτυακά στη φόρμα που θα βρείτε στο anagnostis.org και αναγράφονται πλήρη στοιχεία (ονοματεπώνυμο, διεύθυνση και τηλέφωνο επικοινωνίας) για να μπορούμε να επικοινωνήσουμε μαζί σας αν χρειαστεί. Κάθε ιδιώτης δεν μπορεί να δημοσιεύσει περισσότερες από μία μικρή αγγελία ταυτόχρονα. Δημοσιεύονται και στον έντυπο Αναγνώστη Πελοποννήσου και στο site anagnostis.org

ΜΙΚΡΕΣ Αγγελίες

ΑΝΑΓΝΩΣΤΗΣ 23

ΠΕΜΠΤΗ | 2021
21 ΟΚΤΩΒΡΙΟΥ

ΣΤΕΙΛΕ ΑΓΓΕΛΙΑ ΕΔΩ: anagnostis.org/category/angelies

• ΕΡΓΑΣΙΑ • ΑΚΙΝΗΤΑ • ΕΝΟΙΚΙΑΣΕΙΣ • ΠΩΛΗΣΕΙΣ • ΑΥΤΟΚΙΝΗΤΑ • ΣΚΑΦΗ • ΕΡΓΑΣΙΑ • ΑΚΙΝΗΤΑ • ΕΝΟΙΚΙΑΣΕΙΣ • ΠΩΛΗΣΕΙΣ • ΑΥΤΟΚΙΝΗΤΑ • ΣΚΑΦΗ

Στις αγγελίες για ΕΝΟΙΚΙΑΣΗ ή ΠΩΛΗΣΗ κτηρίου – διαμερίσματος είναι υποχρεωτική η αναγραφή του δείκτη ενεργειακής απόδοσης (ενεργειακή κατηγορία ΠΕΑ).

ΕΝΟΙΚΙΑΣΕΙΣ

ΕΝΟΙΚΙΑΖΕΤΑΙ στην Αθήνα, σταθμός μετρό Αττική σε οικογένεια ή φοιτητές από Αργολίδα διαμέρισμα τρίτου ορόφου, 80τμ δυο υπνοδωμάτια κλπ, επιπλωμένο με καινούργια ηλεκτρικά είδη. ΠΕΑ Ε. Σαλαπάτα 697 211 7945 ΚΩΔ. 1155

ΣΤΑΘΜΟΣ ΜΕΤΡΟ ΑΤΤΙΚΗ ενοικιάζεται σε οικογένεια ή φοιτητές από Αργολίδα διαμέρισμα 3 ορόφου 80τμ διαμπερές δυο υπνοδωμάτια λιβινγκρούμ κλπ επιπλωμένο ηλεκτρικά είδη ενεργειακή κλάση δ 6972117945 Α. Σαλαπάτα 450 ευρώ. ΚΩΔ. 1151

ΑΡΓΟΣ. Ενοικιάζεται επιπλωμένη γκαρσονιέρα 3ου ορόφου, 27,48 m², χωρίς ασανσέρ, αυτόνομη με τάρτα, με τέντες, με όλες τις ηλεκτρικές συσκευές, α/σ, αυτόνομη θέρμανση, wifi, χωρίς κοινόχρηστα. πάροδος Τσώκη 114, Άργος. δείκτης ενεργειακής απόδοσης Ε. Τηλέφωνα: 697 791 4374, 693 273 5226, 694 463 4387. ΚΩΔ. 1147

ΕΝΟΙΚΙΑΖΕΤΑΙ ΚΤΗΜΑ με 200 ροδακινίες -150 νεκταρινίες σε 4 στρέμματα στο Κουτσοπόδι, αυτόνομο πότισμα πρώιμα 500 ευρώ δηλωμένα ΟΣΔΕ. Τηλ: 694 011 1894 ΚΩΔ. 1143

ΕΝΟΙΚΙΑΖΕΤΑΙ ΜΟΝΟΚΑΤΟΙΚΙΑ στο Κουτσοπόδι μέσα σε κτήμα 90τμ πλήρως εξοπλισμένο 200 ευρώ ΠΕΑ:Δ. τηλ: 694 011 1894 ΚΩΔ. 1141

ΑΘΗΝΑ, ΠΕΡΙΣΤΕΡΙ, ενοικιάζεται 2άρι σε φοιτητή/τρια από Αργολίδα, 44τμ, πλήρως επιπλωμένο, 2ου ορόφου, διαμπερές, ευάερο, ευήλιο, 50μ από τον σταθμό Ανθούπολη, 300Ευρώ, Ενεργειακή κλάση Η, κουφώματα αλουμινίου με διπλά τζάμια, χωρίς κοινόχρηστα 694 760 5070, 698 660 9450 ΚΩΔ. 1145

ΕΝΟΙΚΙΑΖΕΤΑΙ ΕΚΤΑΣΗ 12.000 τμ, με μεγάλες προσόψεις σε δρό-

μους, μεταξύ Άργους Ναυπλίου μόνο για επαγγελματική χρήση. τηλ.697 905 1595 ΚΩΔ. 1137

ΠΩΛΗΣΕΙΣ

ΙΔΙΩΤΗΣ διαθέτει προς πώληση προνομίουχο οικόπεδο στη Βερβερόντα Πορτοχελίου. Το οικόπεδο είναι 720 τμ και κτίζει 360 τμ. Είναι πρώτο θέα θάλασσα έχει απεριόριστη και άκλειστη θέα για πάντα μέχρι Σπέτσες. Τιμή ευκαιρίας 160000 euro. Τηλ. 2109631723 ΚΩΔ. 1156

ΠΩΛΕΙΤΑΙ ΑΓΡΟΣ 7 στρεμμάτων με ελιές στην Νίκα Αρκαδικού Αργολίδος 7.000,00 ευρώ. Τηλ. 697 283 5412 Χρήστος ΚΩΔ. 1154

ΠΟΡΤΟ ΧΕΛΙ - ΒΕΡΒΕΡΟΝΤΑ. Πωλείται προνομίουχο οικόπεδο εντός σχεδίου 360 τμ. Κτίζει 120 τμ συν υπόγειο. Απέχει 100 μ από φανταστική παραλία. Διαθέτει όλες τις παροχές και έχει άκλειστη θέα για πάντα μέχρι Σπέτσες. Τιμή 105000 euro. Τηλ. 697 204 3467 ΚΩΔ. 1146

ΠΩΛΕΙΤΑΙ ΑΓΡΟΤΕΜΑΧΙΟ στο Δήμο Κουτσοποδίου, Μαλαντρένι, θέση "Κάτω Αμπέλια - Κατεβασίες" με 3.500,00 ρίζες ελιές. Πληροφορίες: g-spanos@otenet.gr / 697 776 1724 ΚΩΔ. 1144

ΠΩΛΟΥΝΤΑΙ δυο συνεχόμενα προνομίουχα οικόπεδα στο Πορτοχέλι Αργολίδας. Είναι συνολικά 720 τμ και κτίζουν 360 τμ απέχουν από φανταστική παραλία 100 μέτρα έχουν παντοινή θέα μέχρι τις Σπέτσες και βρίσκονται σε ασφαλτοστρωμένο δρόμο. Τιμή 175000 euro. Τηλ. 6972043467 ΚΩΔ. 1137

ΖΗΤΕΙΤΑΙ ΟΙΚΟΠΕΔΟ, άρτιο και οικοδομήσιμο για αγορά από 500 τμ και άνω. Τηλ. 690 621 8466 ΚΩΔ. 1134

ΕΡΓΑΣΙΑ

ΖΗΤΟΥΝΤΑΙ ΚΑΘΗΓΗΤΕΣ Μαθηματικός και Φυσικός για εργασία

σε φροντιστήριο στο Ναύπλιο. Παρακαλούνται οι ενδιαφερόμενοι να στείλουν βιογραφικό στο dynamiko230@gmail.com. Τηλέφωνο επικοινωνίας 693 714 6307. Κωδ. 1153

ΦΙΛΟΛΟΓΟΣ με ειδίκευση στις μαθησιακές δυσκολίες αναλαμβάνει την προετοιμασία μαθητών δημοτικού-γυμνασίου - λυκείου, καθώς και την κάλυψη μαθησιακών κενών. Ευέλικτες τιμές. Τηλέφωνο επικοινωνίας: 698 309 0628 ΚΩΔ. 1149

ΖΗΤΕΙΤΑΙ μαθηματικός για φροντιστήριο στο Άργος. Τηλ. Επικοινωνίας. 694 720 8734. ΚΩΔ. 1152

ΑΝΑΖΗΤΩ για εργασία πλήρους απασχόλησης, (8ωρο, 5 μέρες την εβδομάδα) κυρία για φύλαξη και δημιουργική απασχόληση βρέφους στο Κουτσοπόδι. Προϋπηρεσία και επιστημονική κατάρτιση αντικείμενου ως προϋποθέσεις. Παρακαλώ όπως επικοινωνήσετε μαζί μου σε samara.joanna@gmail.com ή σε 697 080 7972. ΚΩΔ. 1150

ΖΗΤΕΙΤΑΙ κοπέλα για εργασία σε πρακτορείο ΟΠΑΠ στο Ναύπλιο. athanasia.zak@gmail.com ΚΩΔ. 1148

ΖΩΓΡΑΦΙΣΤΩ παιδικά δωμάτια (ζωάκια, νεράιδες, λουλούδια, ομάδες κλπ), και όχι μόνον. Τηλ. 697 970 1239 ΚΩΔ.

ΖΗΤΕΙΤΑΙ ΑΤΟΜΟ για επιμέλεια και πληκτρολόγηση θεατρικού έργου. Τηλ: 698 977 4310 ΚΩΔ. 1140

ΤΟ ΚΑΤΑΣΤΗΜΑ Ατλαντίς ζητά αποθηκάριο για πλήρη απασχόληση. Τηλ. 693 726 6432 ΚΩΔ. 1139

ΦΙΛΟΛΟΓΟΣ με εμπειρία στην διδασκαλία αναλαμβάνει να καλύψει μαθησιακά κενά της σχολικής χρονιάς που πέρασε καθώς και την προετοιμασία μαθητών για την χρονιά που έρχεται... τιμές ιδιαίτερα προσιτές και ευέλικτες. Κα. Μαρία: 698 309 0628 ΚΩΔ. 1135

ΖΗΤΕΙΤΑΙ ΚΥΡΙΑ για εργασία ως εσωτερική για φύλαξη και περιποίηση ηλικιωμένης στην περιοχή του Ναυπλίου. Τηλ. Επικοινωνίας κιν. 693 761 2242 ΚΩΔ. 1133

ΑΝΑΖΗΤΩ ΚΥΡΙΑ εσωτερική, για φύλαξη ηλικιωμένης κυρίας -οχι κατάκοιτη- σε χωριό κοντά στο Άργος ή Ναύπλιο. Θα έχει δικό της δωμάτιο σε καινούργιο σπίτι. Αμοιβή 600 ευρώ. τηλέφωνο 697 970 1239 ΚΩΔ. 1132

ΖΗΤΕΙΤΑΙ Ελληνίδα ή αλλοδαπή που να μιλάει καλά ελληνικά, με προϋπηρεσία ως γηροκόμος, ήρεμη και ευγενής για να αναλάβει τη φροντίδα αξιοπρεπέστατης ηλικιωμένης κυρίας ως εσωτερική (οπωσδήποτε τη νύχτα, συζητήσιμο το ωράριο της ημέρας) στο Ναύπλιο. Τηλέφωνο επικοινωνίας: 693 767 8788 ΚΩΔ. 1131

ΖΗΤΕΙΤΑΙ ΑΤΟΜΟ που έχει ή είχε τη δική του επιχείρηση για άμεση συνεργασία με ομάδα μάρκετινγκ που επεκτείνεται. Άτομο με εμπειρία στις πωλήσεις, με υψηλή εργασιακή ηθική και με υψηλούς στόχους. Ελεύθερο ωράριο, πλήρης εκπαίδευση, άμεσο ξεκίνημα. Όχι υπαλληλική σχέση. Πληροφορίες: Τηλ : 6983031205 ΚΩΔ. 1129

ΛΟΓΙΣΤΙΚΟ ΓΡΑΦΕΙΟ στη περιοχή του Άργους Αργολίδας, με πολυετή παρουσία και προσφορά οικονομικών και συμβουλευτικών υπηρεσιών σε επιχειρήσεις και ιδιώτες, αναζητά έμπειρο/η λογιστή/ρια. Απαραίτητα Προσόντα: Απαραίτητη προϋπηρεσία σε αντίστοιχη θέση τουλάχιστον 2 ετών. Πτυχίο ΑΕΙ/ΤΕΙ Οικονομικής/ Λογιστικής κατεύθυνσης. Παροχές: Θέση πλήρους απασχόλησης, ανταγωνιστικό πακέτο αποδοχών. Αποστολή βιογραφικού: xinidoroulos.info@gmail.com ΚΩΔ. 1126

ΖΗΤΕΙΤΑΙ ΚΥΡΙΑ για 24ωρη φύλαξη ηλικιωμένου ατόμου, στην περιοχή του Άργους. Τηλέφωνο

Επικοινωνίας 697 629 4620 ΚΩΔ.

ΖΗΤΕΙΤΑΙ ΒΟΗΘΟΣ αρτοποιού για μόνιμη απασχόληση στην περιοχή Ναυπλίου. Μόνο σοβαρές προτάσεις, χωρίς στρατιωτικές υποχρεώσεις. Τηλ. 693 431 0264 κα Κωνσταντίνα 7πμ - 13μμ ΚΩΔ. 1121

ΖΗΤΕΙΤΑΙ ΥΠΑΛΛΗΛΟΣ πωλητής πρατηρίου καυσίμων στη Νέα Κίο. Δίπλωμα ΙΧ απαραίτητο - Κάτοχος μεταφορικού μέσου επιθυμητό. Κάθε ενδιαφερόμενος να καταθέσει βιογραφικό σημείωμα, το οποίο να αναφέρει εκπαίδευση, εργασία και αριθμό επικοινωνίας στο ergazomenoskafsima@gmail.com ΚΩΔ. 1125

ΚΟΠΕΛΑ ΜΕ ΕΜΠΕΙΡΙΑ αναλαμβάνει φύλαξη, μελέτη και δημιουργική απασχόληση παιδιών από 3 ετών κι άνω, σε Άργος και Ναύπλιο. Απόφοιτος Πανεπιστημίου Πατρών. Πρωινές ώρες. Δυνατότητα και για απογεύματα μετά τον Ιούνιο. Για πληροφορίες επικοινωνήστε στο theatredu2020@gmail.com ΚΩΔ. 1124

ΚΥΡΙΑ ΣΟΒΑΡΗ ΚΑΙ ΕΜΠΙΣΤΗ ζητάμε για φροντίδα ηλικιωμένης, κατάκοιτη, σε χωριό κοντά στο Άργος. Φροντίδα και συντροφιά θα προσφέρει από το πρωί 11.00 έως απόγευμα 8.00. Μισθός 450. Τηλέφωνο 697 970 1239 ΚΩΔ. 1120

ΖΗΤΕΙΤΑΙ ΑΤΟΜΟ με γνώση στις πωλήσεις από εταιρεία στην περιοχή του Άργους. Παρέχεται μισθός, ασφάλεια και bonus πωλήσεων. Αποστολή βιογραφικού: dimitrisparadopoulos983@gmail.com Τηλ. επικ. 693 106 2629 ΚΩΔ. 1119

ΑΝ ΣΑΣ ΑΡΕΣΕΙ Η ΤΕΧΝΗ. Ζωγραφίζω παιδικά δωμάτια, έπιπλα, σαλόνια. Για το Πάσχα ζωγραφίζω κόκκινα αυγά και λαμπάδες. Τηλ. 697 970 1239 ΚΩΔ. 1117

ΦΙΛΟΛΟΓΟΣ με ειδίκευση στην γλωσσολογία παραδίδει ιδιαίτερα μαθήματα σε πραγματικά προ-

σιτές τιμές. Μαρία: 698 309 0628 ΚΩΔ. 1116

ΖΗΤΕΙΤΑΙ ΠΤΥΧΙΟΥΧΟΣ ΦΑΡΜΑΚΟΠΟΙΟΣ για πλήρη απασχόληση σε φαρμακείο στη περιοχή της Αγίας Τριάδας Ναυπλίου. Αποστολή βιογραφικών στο email: viografiko2013@gmail.com ΚΩΔ. 1115

ΤΟ ΑΝΑΝΕΩΜΕΝΟ TASTE³ EXPERIENCE αναζητά συνεργάτη πλήρους / μερικής απασχόλησης για το κατάστημα μας στην παλιά πόλη του Ναυπλίου. Αν η άψογη εξυπηρέτηση πελατών, τα αγγλικά και η χρήση των social media είναι μερικά από τα προσόντα σου περιμένουμε το βιογραφικό σου στο info@taste3.gr ΚΩΔ. 1114

ΔΙΑΦΟΡΑ

ΕΥΚΑΙΡΙΑ !!! Αναπηρικό αμαξίδιο σε πολύ καλή κατάσταση με δώρο ΠΙ. Τρίπολη 694 812 4301 - 697 684 1465 Γιάννης 9 πμ - 21 μμ.

ΠΩΛΟΥΝΤΑΙ έως 30 μελίσια, τιμή συζητήσιμη. Αριστείδης, τηλ. 6942900418, Άργος κωδ. 1122

ΠΩΛΟΥΝΤΑΙ γαρδελοκάναρα - καναρίνια. Κιν: 694 764 6993 ΚΩΔ. 1124

ΠΩΛΕΙΤΑΙ ΚΑΝΑΠΕΣ 3θέσιος (240 μήκος), σκελετός οξιά, μπλε σκούρο, 200. Πληροφορίες 697 382 2705 ΚΩΔ. 1116

ΠΩΛΕΙΤΑΙ Καναπές 2θέσιος, ΙΚΕΑ ΕΚΤΟΡΡ, μπλε σκούρο, 160. Πληροφορίες 697 382 2705 ΚΩΔ. 1115

ΤΡΑΠΕΖΙ ΚΟΥΖΙΝΑΣ και 4 καρέκλες (neoset). Πληροφορίες 697 382 2705 κωδ. 1114

ΠΩΛΕΙΤΑΙ εξοπλισμός mini market: Ράφια, μηχανή κιμά, ψυγείο μεγάλο, πάγκοι διάφοροι. Άγιος Δημήτριος. Πληροφορίες: 697 161 8507 κ. Τάσο ΚΩΔ. 1202

ΣΥΣΚΕΥΑΣΤΗΡΙΟ που

δραστηριοποιείται στον χώρο της συσκευασίας αγροτικών προϊόντων, με έδρα το Ανυφί Αργολίδας, ζητάει νέους για απασχόληση στον χώρο της παραγωγικής διαδικασίας.

Οι ενδιαφερόμενοι παρακαλούνται να επικοινωνήσουν στα τηλέφωνα: 27520 44130/1.

Θέση εργασίας στην εταιρεία Skouras Real Estate



Θέση εργασίας στην εταιρεία Skouras Real Estate

Η εταιρεία Skouras Real Estate, με έδρα το Ναύπλιο αναζητά νέο μέλος/συνεργάτη για δημιουργία καριέρας στον χώρο του Real Estate. Προσφέρεται πλήρης απασχόληση, συνεχής καθοδήγηση και εκπαίδευση, ελκυστικοί όροι συνεργασίας και αμοιβής με μεγάλη προοπτική εξέλιξης. Προτιμώμενες ηλικίες 25 έως 40 ετών, απαραίτητη η γνώση ξένης γλώσσας και δίπλωμα οδήγησης. Αποστολή βιογραφικών : tsk@skourasrealestate.gr

TSABASSIS
GOLDEN TASTE

Η Βιομηχανία Κατεψυγμένων Τροφίμων «ΤΣΑΜΠΑΖΗΣ Α.Ε.» ζητά να προσλάβει

ΟΔΗΓΟ ΔΙΑΝΟΜΗΣ

για την κάλυψη του δικτύου της στην Πελοπόννησο

Απαιτούμενα Προσόντα :

- Επαγγελματικό δίπλωμα οδήγησης Γ' κατηγορίας
- Πιστοποιητικό Επαγγελματικής Ικανότητας (Π.Ε.Ι.)
- Κάρτα Ψηφιακού Ταχογράφου
- Επαγγελματική προϋπηρεσία απαραίτητη.

Αποστολές βιογραφικών :

- e-mail: info@tsabassis.gr
- Fax: 27510-69586
- Ιδιοχείρως στην έδρα της εταιρείας στην Ακοβα Άργους.

απροσάρμοστα στο μαθητικό

Η φούστα της δασκάλας



Η γιαγιά έπλεκε ώρες με το βελονάκι, αλλά του παππού τα μάτια βγήκανε

Επιστρέφει ο Τοτός από το σχολείο με μαυρισμένο το ένα μάτι. Τον βλέπει ο πατέρας του και τον ρωτάει:

«Τοτέ, τι έπαθε το μάτι σου παιδί μου;»

«Έγινε κάτι παράξενο μπαμπά. Ήμουν στο σχολείο και περίμενα στη σειρά στο κυλικείο και η δασκάλα στεκόταν ακριβώς μπροστά μου έτσι πρόσεξα πως η φούστα της είχε μπει μέσα στη σχισμή του πσινού της.»

«Ωχ ωχ ωχ!!» λέει ο πατέρας, και συνεχίζει ο Τοτός: «Έπιασα λοιπόν τη φούστα και την τράβηξα έξω για να φαίνεται όμορφα, αλλά η δασκάλα μου έριξε μια μπουνιά! Κατάλαβες μπαμπά τι έπαθα;»

«Τοτέ, δεν κάνουν τέτοια πράγματα στις γυναίκες.

Ακόμα και αν δεν φαινόταν όμορφα η φούστα της δεν έπρεπε να την πειράξεις. Αυτή μπορεί να την ήθελε εκεί... κατάλαβες;»

«Κατάλαβα μπαμπά» είπε ο Τοτός προβληματισμένος. Την επόμενη μέρα γυρίζει ο Τοτός στο σπίτι και με το άλλο μάτι μαυρισμένο.



Τον βλέπει ο πατέρας του και τον ρωτάει: «Τοτέ, τι έπαθε πάλι το μάτι σου παιδί μου;» «Σήμερα έγινε κάτι ακόμα πιο παράξενο μπαμπά. Ήμουν στο σχολείο και περίμενα στη σειρά στο κυλικείο.»

«Ωχ ωχ ωχ!!» λέει ο πατέρας, και συνεχίζει ο Τοτός: «Μπροστά μου ήταν ο Μπόμπος και η δασκάλα στεκόταν ακριβώς μπροστά του. Η φούστα της είχε μπει πάλι μέσα μέσα στη σχισμή του πσινού της.»

«Ωχ ωχ ωχ!!» λέει ο πατέρας, και συνεχίζει ο Τοτός: «Τότε ο Μπόμπος, έπιασε την φούστα της και την τράβηξε έξω.»

«Ωχ ωχ ωχ!!» λέει ο πατέρας,

και συνεχίζει ο Τοτός: «Και εγώ, αφού ήξερα πως αυτό την ενοχλεί την έπιασα και την ξαναέκωσα μέσα!!!»

ανέκδοτο

Σημαντικά επαγγέλματα

Τρεις φίλοι, ένας δικαστής, ένας παπάς κι ένας εφοριακός συζητούν για τα επαγγέλματά τους. Κάποια στιγμή αρχίζουν να τα συγκρίνουν κι ο καθένας υποστηρίζει ότι το δικό του επάγγελμα είναι το πιο σημαντικό.

Αρχικά λέει ο δικαστής: «Όταν μπαίνω στο δικαστήριο, σπκώνονται όλοι όρθιοι από σεβασμό.»

Στη συνέχεια λέει ο παπάς: «Σιγά το πράγμα! Όταν δουν εμένα γονατίζουν όλοι και μου φιλούν το χέρι.»

Κι ο εφοριακός λέει: «Αυτά δεν είναι τίποτα! Εγώ όπου και να πάω, όλοι σκύβουν το κεφάλι και λένε: Ω Θεέ μου!»

